

The background features a dense collection of white line-art illustrations on a teal background. The figures represent a wide range of ages and activities: children playing ball games, people sitting on the ground, a person on a bicycle, a person using a wheelchair, and various groups of people interacting. The overall scene suggests a vibrant, inclusive community.

# 학교공간의 변화를 기획하기 5가지 이슈

문정석

moon@localproject.co.kr

로컬프로젝트건축사사무소 소장  
동국대학교 건축학과 겸임교수

들어가기 :  
사회변화에 따른  
공간의 변화



Less is more

LESS IS MORE. Ludwig Mies van der Rohe





Less is a bore



**More is more**



**SK** SK Corporation

순원도로주유소 SK SK

SK SK

**고려그릇물류센터**  
63-5005 866-5005

**영업용그릇매**

**SK** 노매도매

OK

**P**  
**샤넬**

**샤넬웨딩타운**

부패한스 회갑피로연

예약접수 868-3500





arc en rêve centre d'architecture

EXPOSITION/EXHIBITION

18. JUIN - 30. SEP. 2010

PRÉSENTE:

**BIG** BJARKE INGELS  
GROUP

# YES MORE

VERNISSAGE  
JEUDI 17 JUIN 2010, 18:00  
CONFÉRENCE DE  
BJARKE INGELS

Exposition développée en collaboration avec DAC | DANSK ARKITEKTUR CENTER

Parrainé par l'Agence danoise des arts: KUNST >

arc en rêve | centre d'architecture | entrepôt 7 rue ferrère | F 33000 bordeaux | +33 (0)5 56 52 78 36

le mardi et du jeudi au dimanche 11-18 | mercredi 11-20 | fermé le lundi | [www.arcenreve.com](http://www.arcenreve.com)





## 각 전시장의 모형도

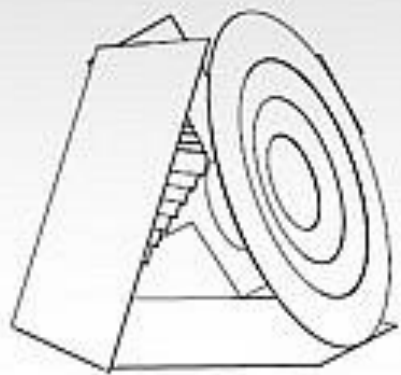

FASHION EXHIBITION



ART EXHIBITION



CINEMA

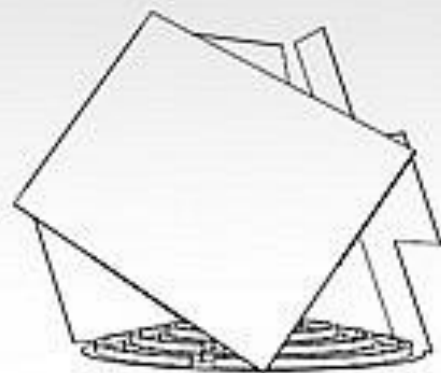

SPECIAL EVENT



패션 전시장 공간



특별 이벤트 공간

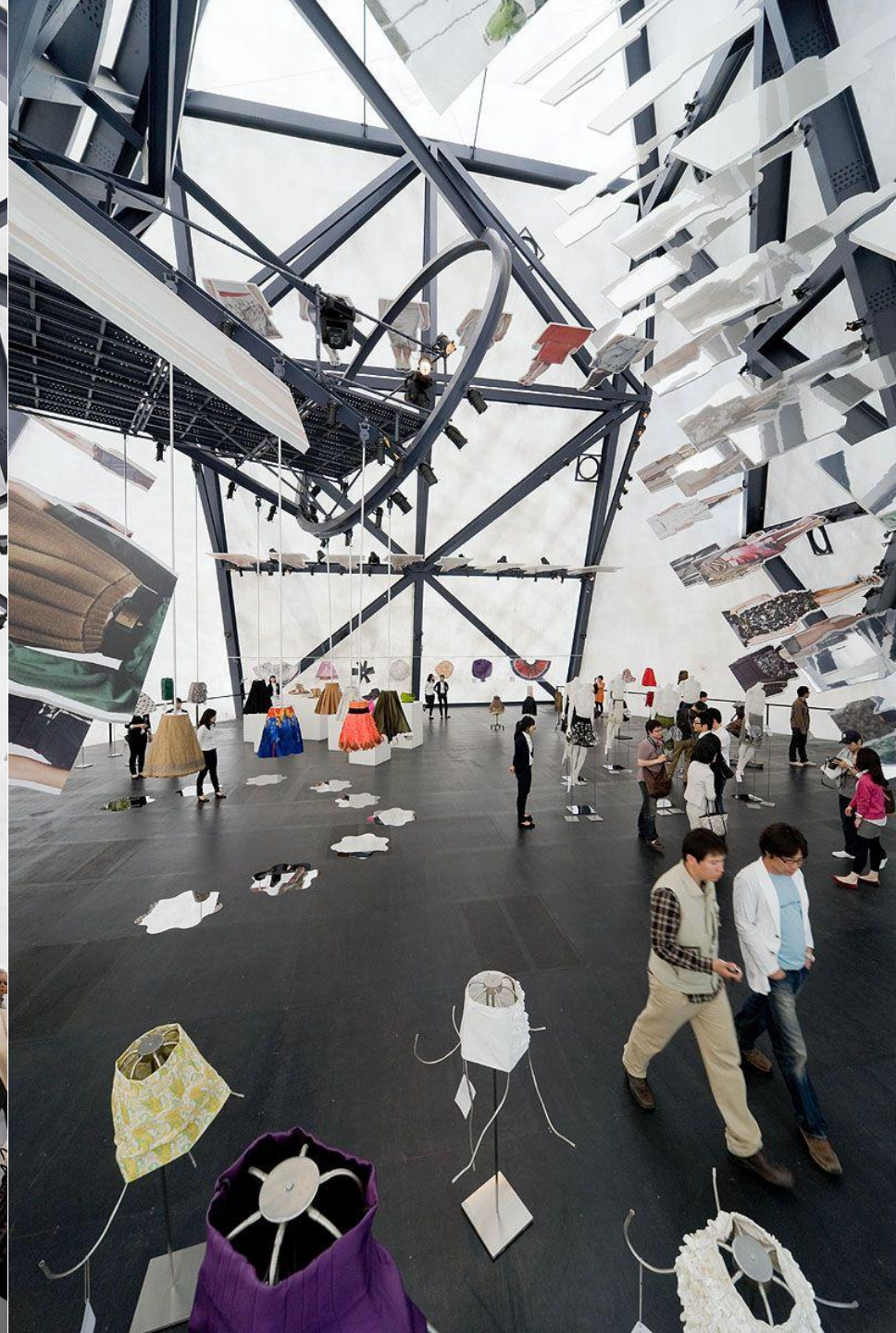







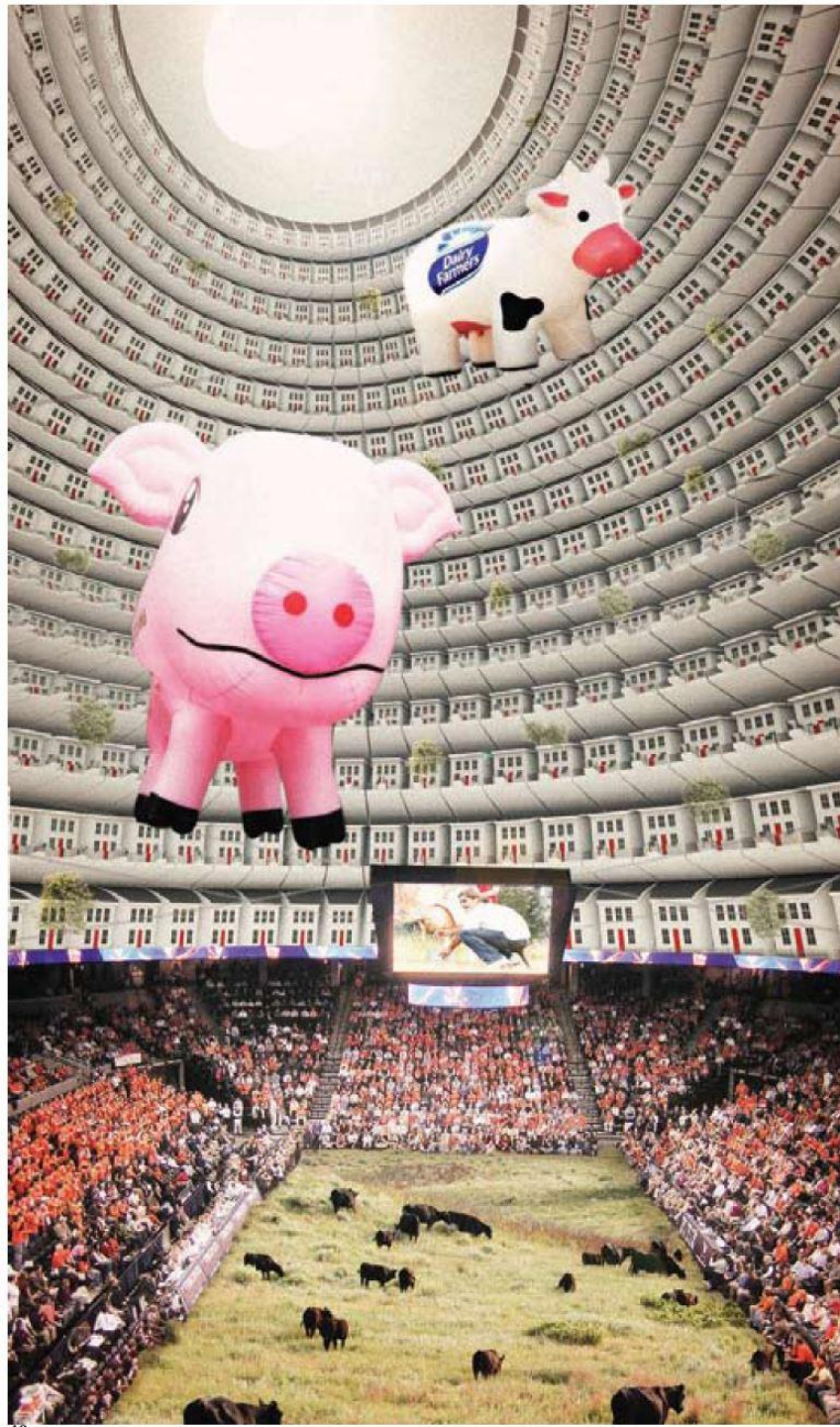

## FARMLAND WORLD SECTION

0 50' 100' 200' 400'

### ① FARMHOUSE BULB HOTEL

Like stables for people, rows of farmhouses line the walls of the resort. Each house is distorted, rendering each one unique while reaching for maximum sunlight on the exterior and craning for the best view of the central exhibition space on the interior.

### ③ IRON HORSE TRAIN STATION

The proposed high-speed rail lines weaving through the fabric of the Midwest will bring a renewed consciousness of the middle and connection to the land. The resort capitalizes on the pulse of this new network through the rail station located underneath the resort.

### ② ANIMAL FARMATURE VIEWING

Resort guests are encouraged to get close to both sets of animals, the farmature machines and the domesticated organic variety. As part of the resort experience, they tend to the needs of each as well as reap the rewards.



오

.

늘

.

날

.

가장  
강력한

미디어  
엔지니어

자

엔  
어



**AMERICAN EXPRESS**

3757



00001

MEMBER SINCE

86

**GUSTAV H ERIKSSON**

kakaobank



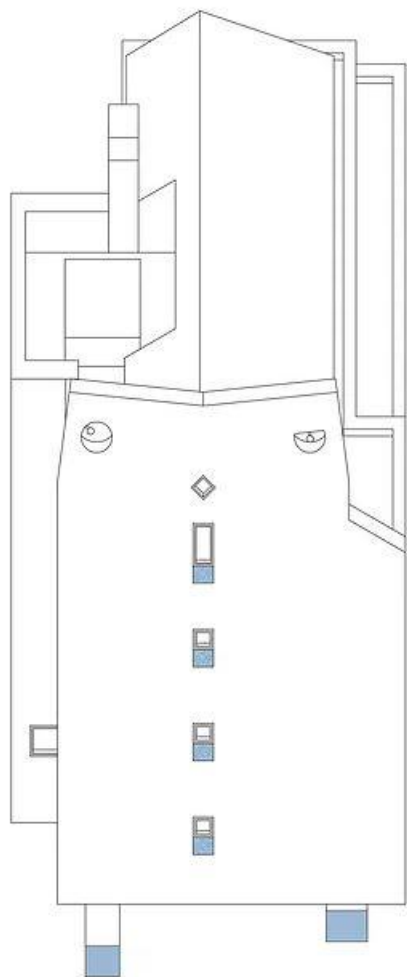







**학교공간의 변화를  
기획하기 :  
5가지 이슈**

# 1. 공간기획, 현재 학교의 교육문제, 수업을 돌아보는 것에서 시작한다.

: 지속까지 걸어온 학교의 교육방향에서 조금  
더 나아가기. 현실의 문제를 바탕으로  
공간적 대안을 모색하기.

전환 계획

Korea Institute of Sustainable Design and Educational Environment

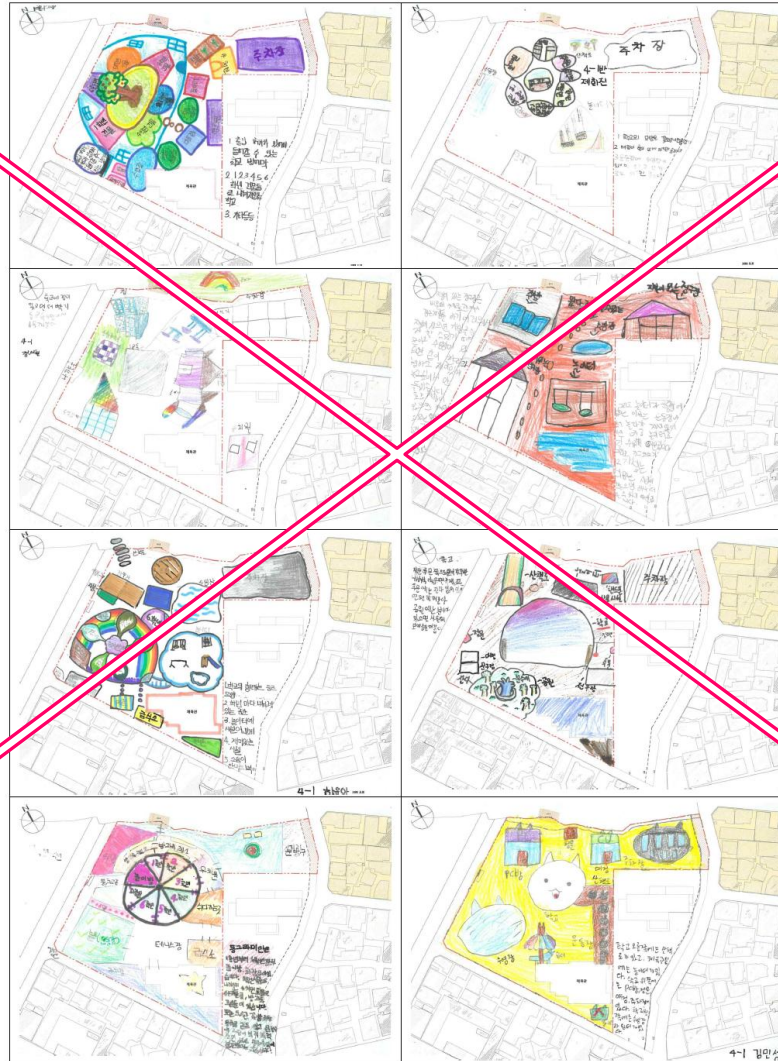

# 05

## 5-2 참여 디자인 진행과정

- 워크숍 결과 : 우리 학교 역사회고 '과거-현재'



# 02

## 2-1 교육 프로그램 구성방향

● 포천초 교육과정 역사회고 : '과거에서 현재까지' 활동(워크숍 결과)

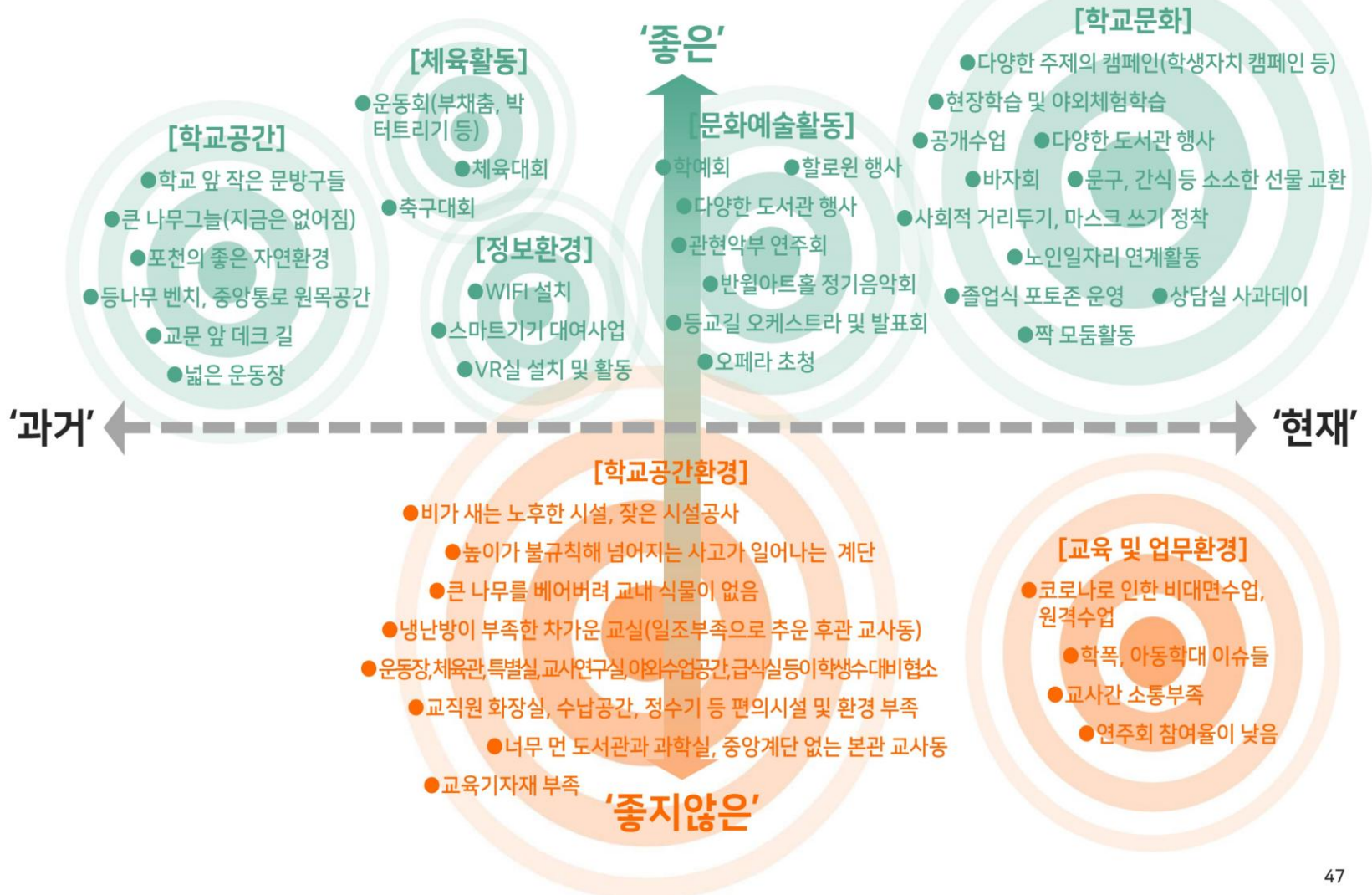

# 05

## 5-2 참여 디자인 진행과정

### ● 1차 워크숍 | 결과: 우리 학교 역사회고를 통한 미래 비전 수립의 시사점

Work Sheet 2) 팀 구성원 이름 :

잘한 점	아쉬운 점
아이디어	늦게 시작 (누수, 약취 등)
VR실 (놀이 공간)	차량관 협조
등나무, 데크 길	도시락이 많다

**포천초등학교 비전 수립에 고려할 시사점**

공간 확보 (놀이 및 수업 공간)  
 등산 확보 (도서관, 과학실이 근처에 오도록)  
 등하교 시 차량 안전 (주차장, 스크린 등)

Work Sheet 2) 팀 구성원 이름 :

잘한 점	아쉬운 점
1인 1악기 교육(칼럼바)	놀이공간 부족, <sup>교원</sup> 차량관 부족, 주차장 부족
각한 도서관 행사(각가위책 만남 등)	방음 (층간, 벽간) 부족
등굣길 발표회 및 음악 특성화 (오케스트라)	특별실 부족, 본관 등 <sup>3학년</sup> 공간선이 없음 (과학실 음성실 등) 본관과 수관 연결도 부족.

**포천초등학교 비전 수립에 고려할 시사점**

학생과 교사 같은 가치 있는 교육자료를 수집하여 가져야 하는 공간 조성?

Work Sheet 2) 팀 구성원 이름 :

잘한 점	아쉬운 점
1. 학생 참여 행사가 많다.	1. 악성 같은 공간이 부족. (교실, 복도)
2. 수업 연계를 함께 하는 시간이 많다.	2. 학년 간 교육 부족.
3. 등학년 팀이 활발하다	3. 정보 공간이 부족.

**포천초등학교 비전 수립에 고려할 시사점**

- 자연성형 추구하는 열린 공간  
 - 효율, 공간 및 시간 확보 → 조화로운 학교  
 - 자유롭게 변형 가능한 모델 → 변화하는 학교 모델

Work Sheet 2) 팀 구성원 이름 : 6학년

잘한 점	아쉬운 점
학생 참여활동이 많다	실내 활동공간 부족
운동장 넓다	교직원 연구실, 주차공간, 화장실
학교에 변화가 예뻐요	냉난방 미흡, 누수 있음

**포천초등학교 비전 수립에 고려할 시사점**

친환경적인, 심미성, 편의성

# 02

## 2-1 교육 프로그램 구성방향

● 포천초 교육과정 역사회고를 통한 미래 교육 비전 및 미션 시사점(워크숍 결과)

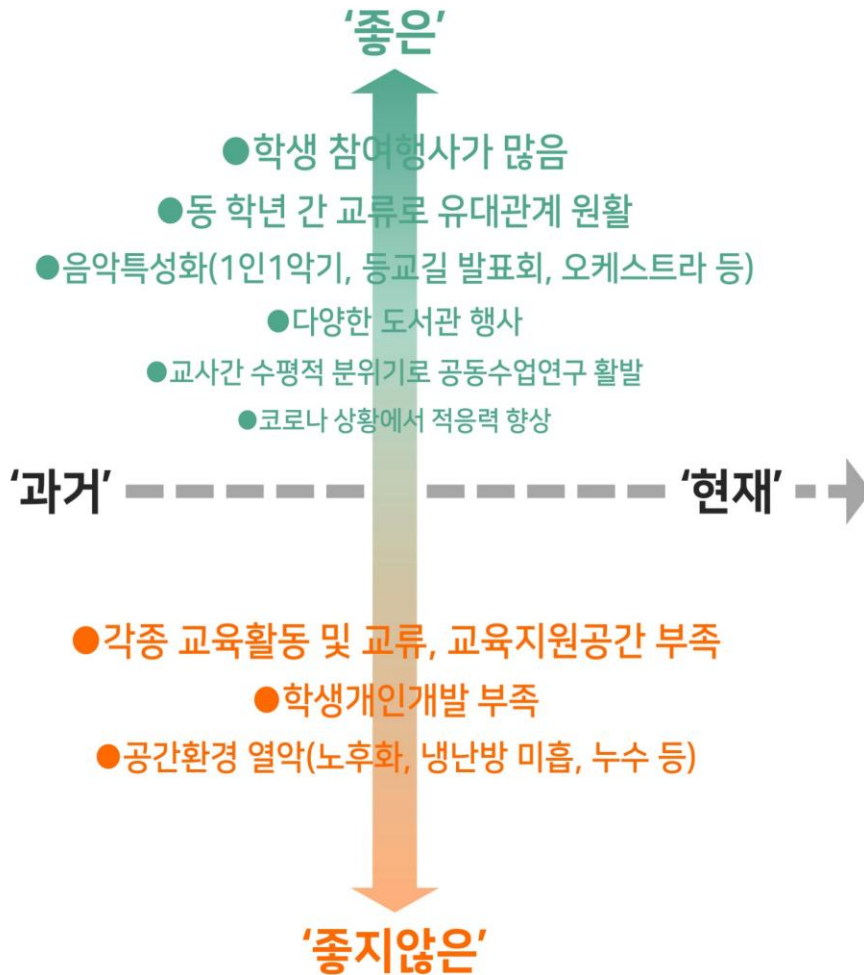

## '미래 교육 비전 및 미션 시사점'

소통하고 변화하며 다양성을  
존중하는 교육

학생인성교육을 바탕으로 건전한  
사회적 관계형성을 위한 걱정교육  
밀도확보

동등하고 수평적인 디지털 학교

꿈과 끼를 키우는 교육을 위해 모든  
학생이 참여하는 특성화 교육개발

# 02

## 2-2 공간 프로그램 구성방향

### ● 공간기획 | 포천초 그린스마트 미래학교 주요 공간이슈 및 과제

#### ○ 공간이슈 및 과제1 : 놀세권 및 학교 주변환경

“학교 등하교권역에 쉽게 이용할 수 있는 공공놀이터, 공원이 없으며 가로환경을 포함한 공공공간이 노상 주차장화 되어 있어 전반적인 지역 놀세권 부재. 학교 내 교실과 가까운 외부공간도 주차장화 되어 학생들의 놀이공간 확장 및 지역연계 필요”

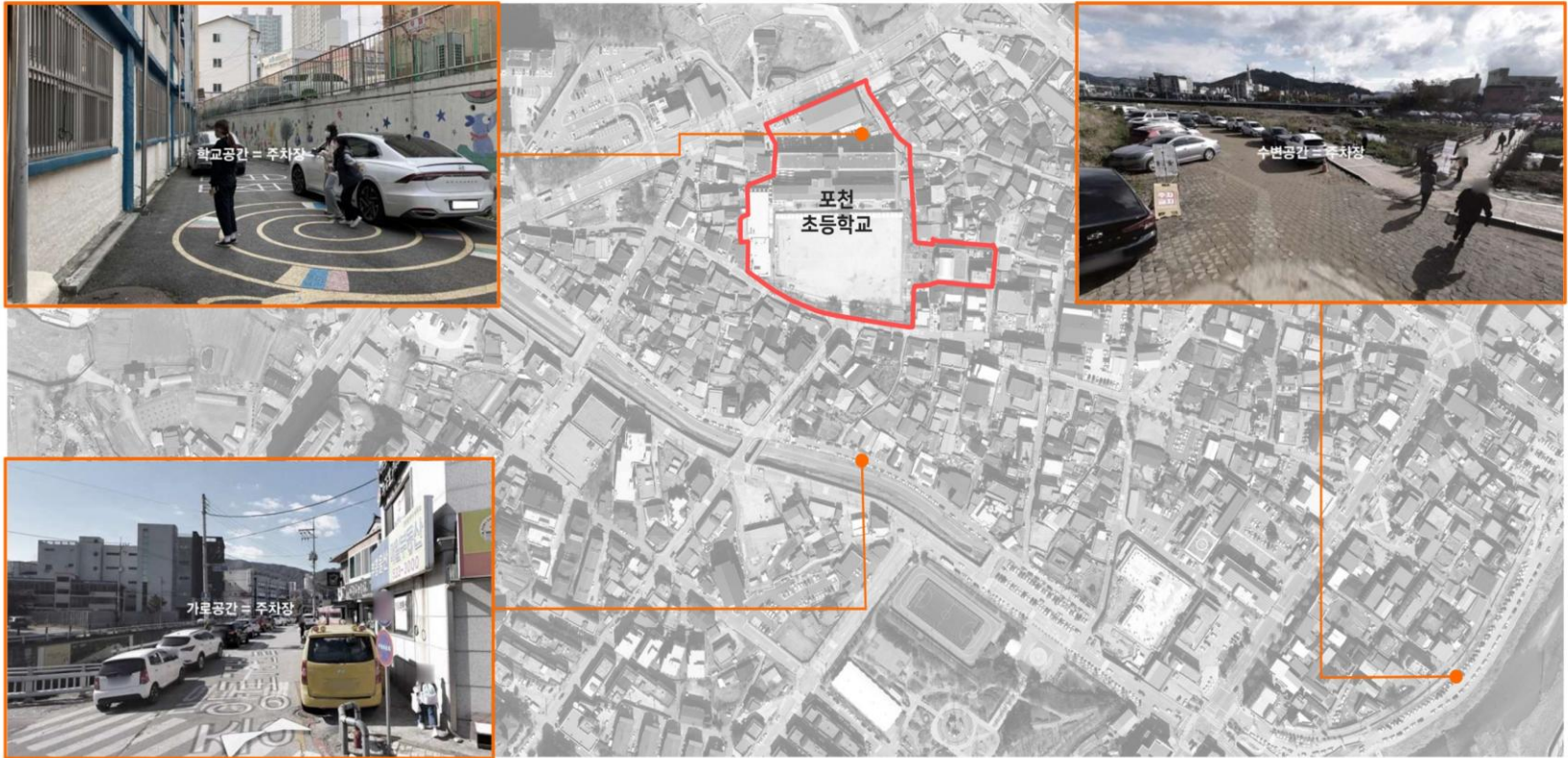

# 02

## 2-2 공간 프로그램 구성방향

- 공간기획 | 포천초 그린스마트 미래학교 주요 공간이슈 및 과제
- 공간이슈 및 과제2 : 공간과밀수준 분석을 위한 도심 및 비도심 학교 간 비교



포천초등학교(도심 학교)

대지면적 : 14,180㎡  
연면적 : 10,212.78㎡

용적률 : 22.42%



주차장, 운동장 및 지원영역을 제외한 교사동 중심의 학생 생활영역을 대지면적으로 치환하여 산정한 체감 용적률:

생활영역 용적률 : 약 120%



포천노곡초등학교(비도심 학교)

대지면적 : 16,141㎡  
연면적 : 2,626.24㎡

용적률 : 16.27%



주차장, 운동장 및 지원영역을 제외한 교사동 중심의 학생 생활영역을 대지면적으로 치환하여 산정한 체감 용적률:

생활영역 용적률 : 약 50%



# 02

## 2-2 공간 프로그램 구성방향

● 공간기획 | 포천초 그린스마트 미래학교 주요 공간이슈 및 과제

○ 공간이슈 및 과제2 : 공간과밀해소를 위한 현황 별 과제도출

### “기존 학교공간의 과밀해소가 교육비전 구현 및 공간재구조화의 핵심 이슈 및 과제”



공간현황1

빽빽한 수직적 공간구조로 인해 학교 구성원 간 풍부한 접촉의 기회, 교류의 단절

#### 과제1

학교 구성원 간 평등한 관계를 바탕으로 상호작용을 촉진하는 수평적 공간구조의 학교 조성



공간현황2

사회적 관계형성을 돕는 교실 안팎의 숨길 공간, 교류공간 및 공용공간 등 잉여공간의 부재

#### 과제2

학교 구성원들이 사회적 관계를 형성할 수 있는 공용공간의 다공성 확보



공간현황3

생활공간의 과밀로 개인영역 축소에 따른 스트레스 상승으로 갈등 및 충돌 발생

#### 과제3

생활공간의 밀도저하를 통해 개인영역과 공용영역사이의 적정거리와 관계형성 유도

# 02

## 2-2 공간 프로그램 구성방향

● 공간기획 | 포천초 그린스마트 미래학교 주요 공간이슈 및 과제

○ 공간이슈 및 과제3 : 그린스마트미래학교 주요요소와 비전 시사점을 고려한 공간전략(워크숍 결과)

그린스마트  
미래학교  
주요요소

공간 재구조화

스마트 환경

그린 학교

학교시설복합화  
(마을학교)

비전 시사점  
(워크숍 결과)

꿈과 끼를 키우는  
교육을 위해 모든  
학생이 참여하는  
특성화 교육개발

동등하고 수평적인  
디지털 학교

학생인성교육을  
바탕으로 건전한  
사회적 관계형성

소통하고 변화하며  
다양성을 존중하는  
교육

주요 공간전략

학교구성원 간 교류 및  
특화공간 구성에  
공간자원을 선택과 집중  
(방과후활동 및  
돌봄교육 연계)

스마트 교육환경 기반의  
앵커공간 + 교실단위  
프로젝트 수업환경  
구축을 통해  
지원공간부족을  
보완하는  
교육시스템 자원 재분배

생태환경구축 및 교육에  
기반한 가드닝 환경  
구성 및 운영으로  
사회적 관계성 회복

안전한 휴식 및  
놀이공간으로서  
교육공동체  
공공공간 조성

# 02

## 3-1 교육 프로그램 구성방향

- 그린스마트 미래학교 교육과정 특성화 전략
- 학교 규모에 따른 전략

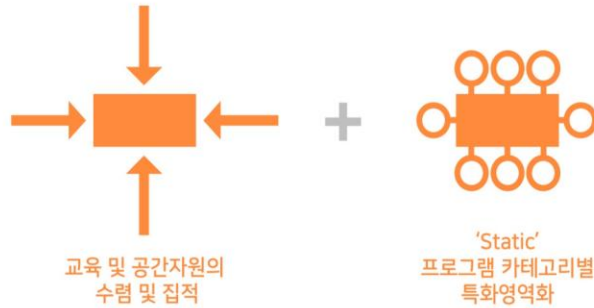

대규모 학교의 일반적 공간 프로그래밍 전략

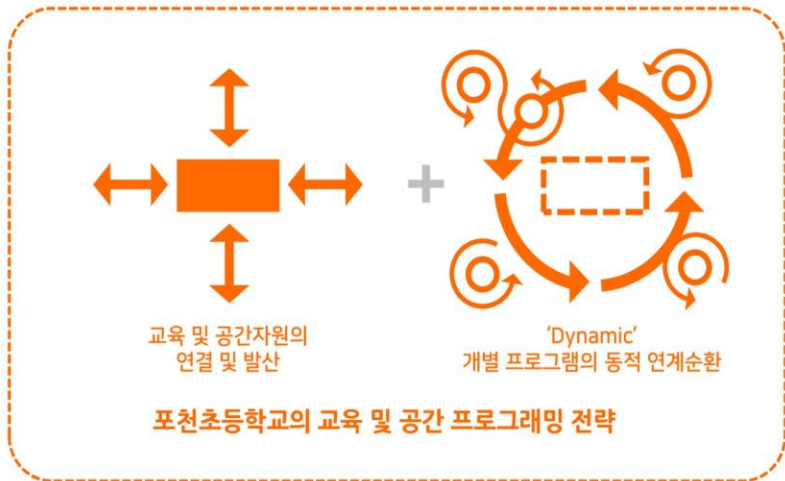

포천초등학교의 교육 및 공간 프로그래밍 전략

- 그린스마트 미래학교 스페이스 프로그램 전략

“각 교육영역을 분산하여 공간자원의 배분 및 연계성을 최대화하는 전략”

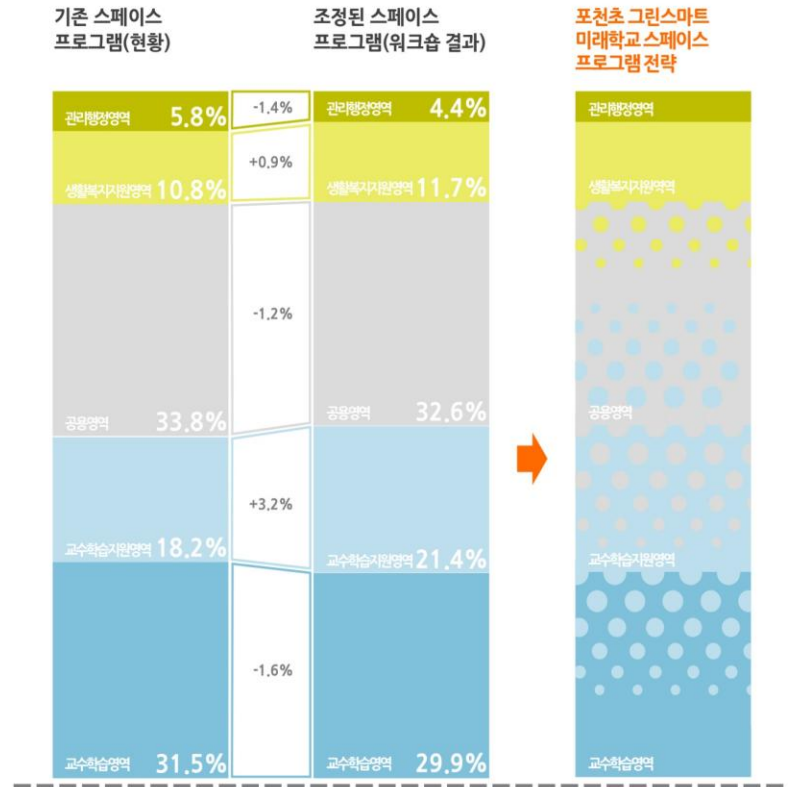

# 02

## 2-2 공간 프로그램 구성방향

● 공간기획 | 조닝 및 배치 전략

○ 지역공간 맥락분석

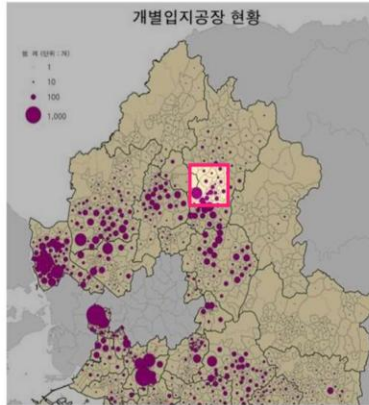

포천시 신길읍  
= 난개발로 도시개발의 성격과 일관성이 약한 도시



난개발로 인한 혼재된 도시공간  
= 공적공간과 사적공간의 균형과 질서의 부재



노상주차, 낮고 좁은 고밀도 환경으로  
안전한 보행환경 침해, 놀이환경(놀세권) 부재  
= 학교생활의 어메니티 저하



지역 공공성의 부재를 보완하는 공공공간으로서 학교공간,  
높은 밀도의 주거지 내 놀이와 교류를 접할 수 있는 공간경험 제공

# 02

## 2-2 공간 프로그램 구성방향

- 공간기획 | 조닝 및 배치 전략
- 영역 및 배치전략

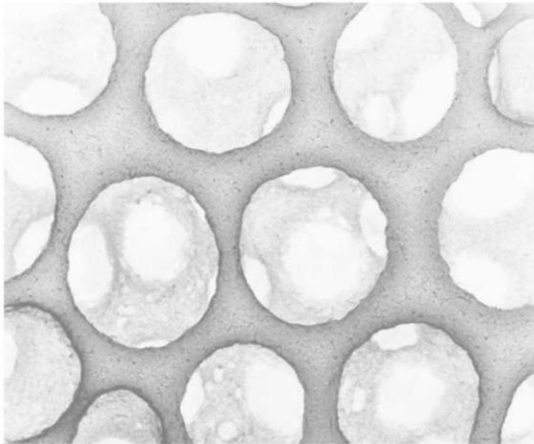

'다공질구조 Porosity'



“광장형공간, 운동장, 학교숲, 산책로, 놀이터 등 학교와 지역에 크게 부족한 공공공간을 균질하게 조성하여 스펀지처럼 풍부하게 다양한 학교활동을 흡수하는 밀도 높은 도심학교의 배치전략”

# 02

## 2-1 교육 프로그램 구성방향

### ● 주요 교육 프로그램

카테고리	공간 재구조화
프로그램명	놀이 및 체험중심의 1학년 교육과정
주 제	놀이를 통해 즐겁고 적극적으로 학교교육 시스템과 환경에 적응하기
대상	• 1학년군
필요역량	<ul style="list-style-type: none"> <li>• 공동체 역량</li> <li>• 창의적 사고 역량</li> <li>• 심미적 감성 역량</li> <li>• 의사소통 역량</li> </ul>
진행방식	놀이 및 체험활동 1학년 학생의 특성을 반영하여 모든 과목의 수업을 놀이와 체험활동으로 진행
활동내용	<ul style="list-style-type: none"> <li>• 연극과 발표를 통한 국어교육</li> <li>• 놀이를 통한 수학교육</li> <li>• 다양한 놀이와 작업 중심의 통합교육과정 운영</li> <li>• 과목별, 주제별 변형 가능한 구조</li> </ul>
필요공간 및 공간활용의 구체적 내용	<ul style="list-style-type: none"> <li>• 주사용공간 : 학급교실</li> <li>• 보조공간 : 학교숲, 놀이터</li> </ul>
사용 기자재	<ul style="list-style-type: none"> <li>• 바닥난방(좌식 생활공간)</li> <li>• 가변적 공간활용을 위한 이동식 책걸상(모뎀배치가 가능한 책상, 다양한 스톨 등)</li> <li>• 전자칠판</li> </ul>

공간 재구조화
찾아오는 문화예술체험활동
통합교과 및 창의적 체험활동 등 전 교과를 아우르는 다양한 문화예술체험을 즐기고, 나누고, 표현하며 학생들의 문화 감수성 신장시키기
• 전학년
<ul style="list-style-type: none"> <li>• 의사소통 역량</li> <li>• 공동체 역량</li> <li>• 창의적 사고 역량</li> <li>• 심미적 감성 역량</li> </ul>
강의 및 체험, 교류활동
문화예술체험을 위한 기본개념 및 동기유발 프로그램 등을 사전진행, 실습 및 모뎀 활동을 통하여 프로그램 진행(개방된 넓은 공간에서 학생들이 자유롭게 자신의 활동을 즐기는 방식)
<ul style="list-style-type: none"> <li>• 기본개념 및 이론적 내용 습득</li> <li>• 이론적 내용을 바탕으로 실제 실습 및 모뎀활동</li> <li>• 자신의 실습 내용을 친구들과 공유하며 보완점을 파악하고 발전</li> <li>• 체험을 중심으로 친구들과 함께 활동하며 즐거운 학습 분위기를 통해 심미적 감성, 의사소통 역량 발전</li> <li>• 장기적으로 학습한 내용을 발전시켜 발표회 등의 프로젝트 수업진행</li> </ul>
<ul style="list-style-type: none"> <li>• 주사용공간 : 도서실</li> <li>• 보조공간 : 다목적실</li> <li>• 공간활용 : <ul style="list-style-type: none"> <li>- 간단한 공연이 가능한 무대가 있는 공간</li> <li>- 함께 연습할 수 있는 자유롭고 편안한 넓은 공간</li> </ul> </li> </ul>
<ul style="list-style-type: none"> <li>• 계단식 좌석 및 무대</li> <li>• 무대연출이 가능한 조명 및 음향장비</li> </ul>

## **2. 공간의 구성보다 관계의 지도를 그린다.**

**: 공간의 변화를 계획하기. 평면계획보다는 교육과정과 연관된 공간의 사용방법과 절차(공간 프로그램)를 보여주는 관계의 지도를 그린다.**

### (3) 층별 프로그램(안)

- 상기의 스페이스 프로그램 표에서 제시된 공간을 층별로 구성하여, 실내뿐만 아니라 외부 공간과의 연계, 기존 시설물과의 연계성을 고려한 층별 배치를 계획하였으나 실시 설계 시 변경될 수 있음

<그림 4-2> 개축동 층별 프로그램(안)

<본관동>

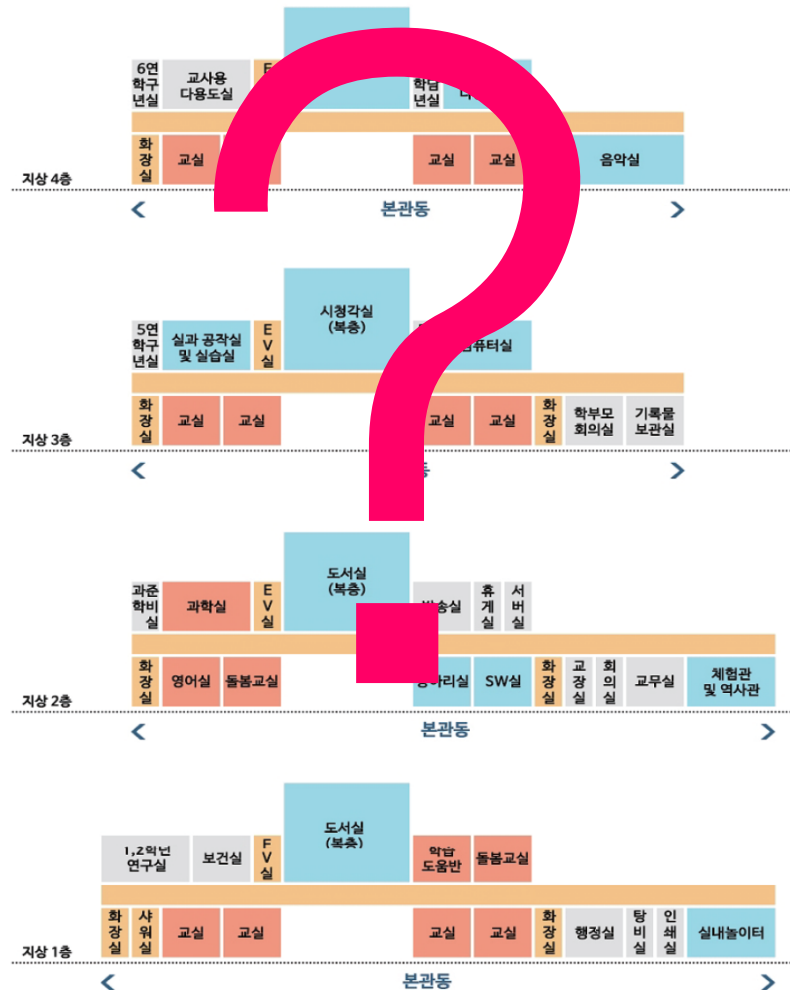

공간 프로그램이란?

# ‘공간의 사용방법과 절차’

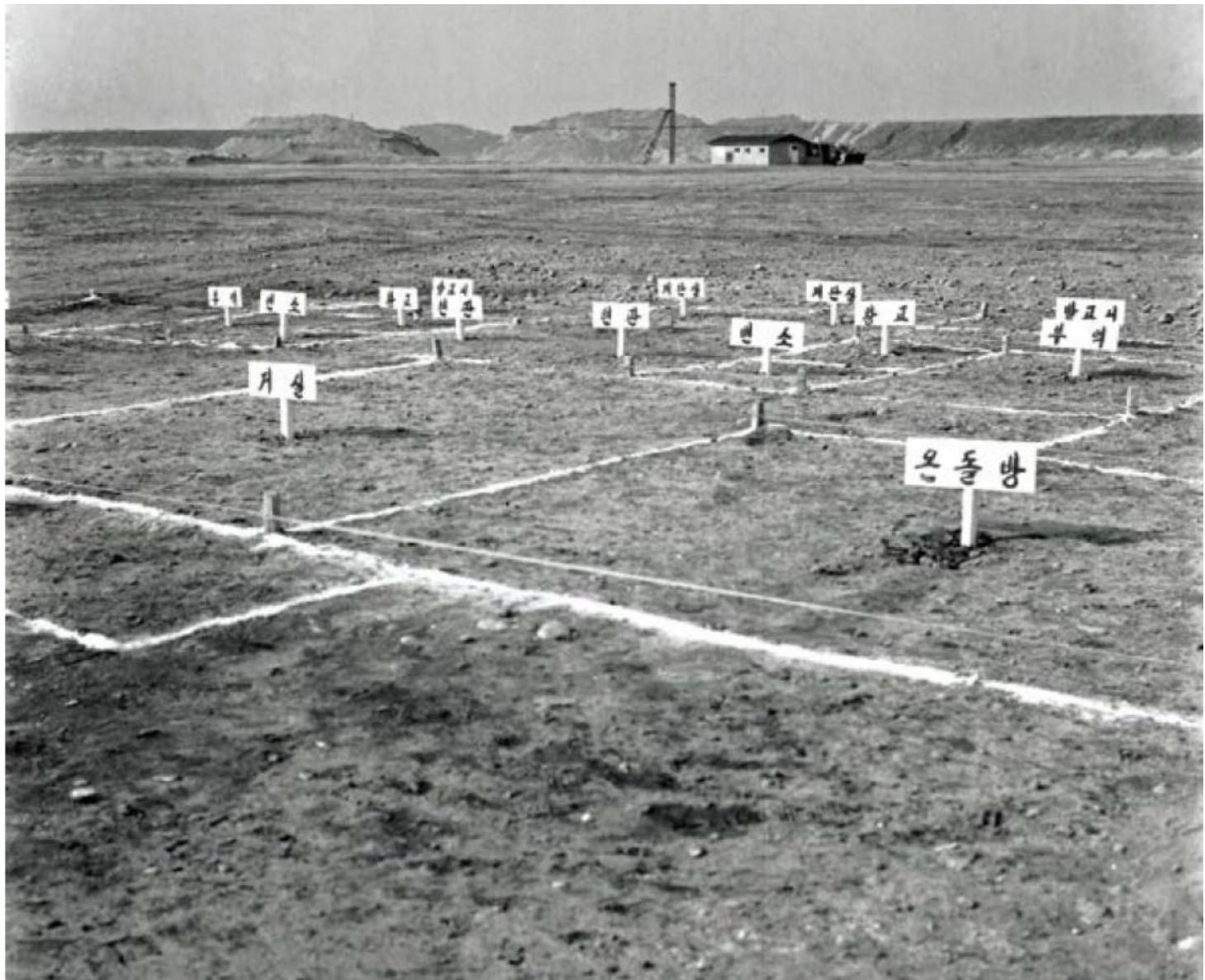

66 | 잠실시영아파트의 주택 평면 (1975.02.01)

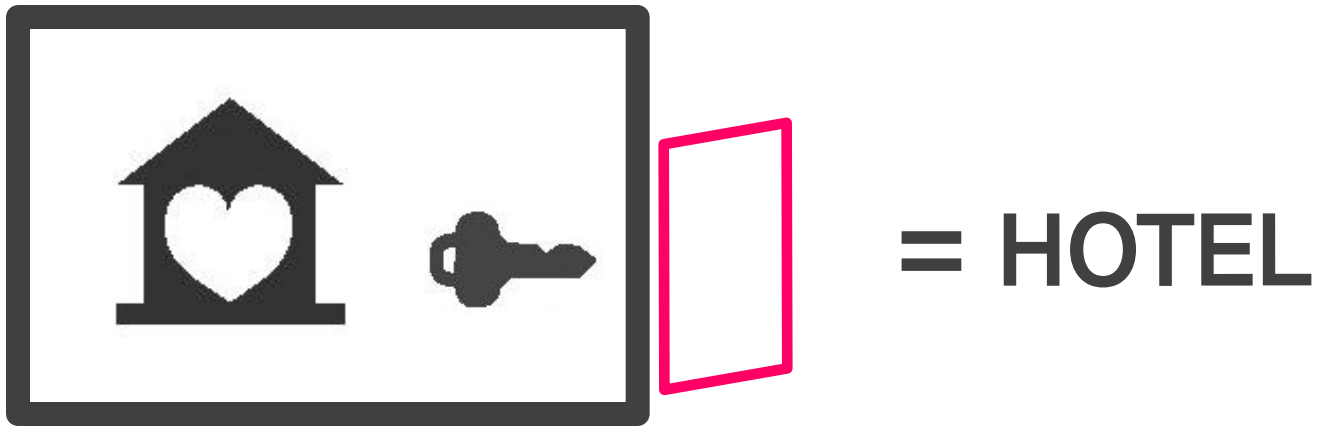
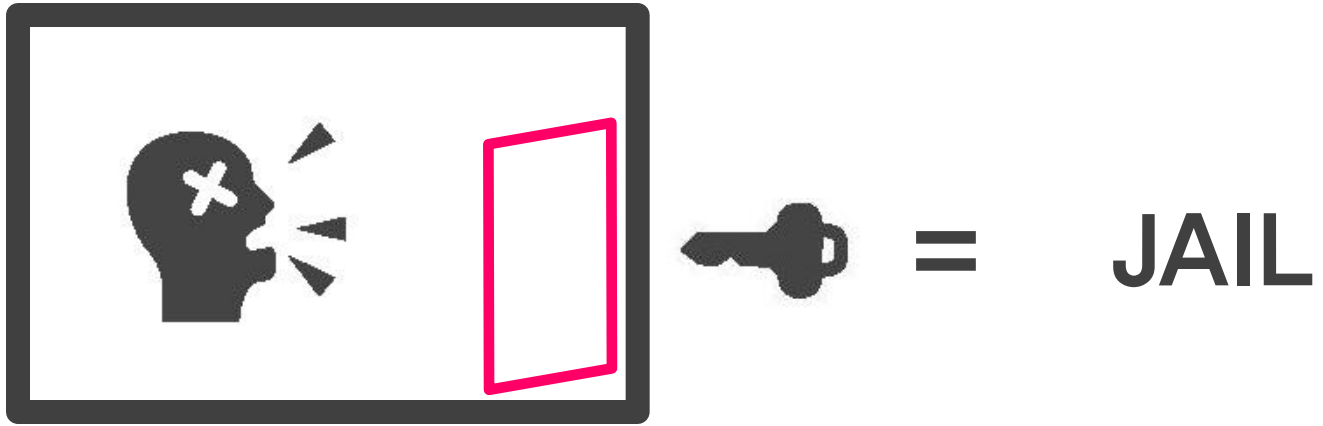

Interior View of Cell House, new Illinois State Penitentiary at Stateville, near Joliet, Ill.—23

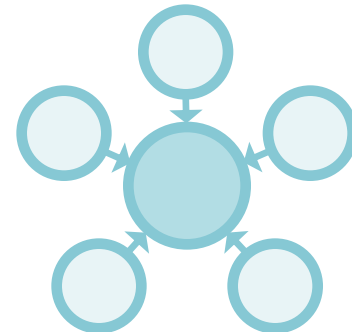
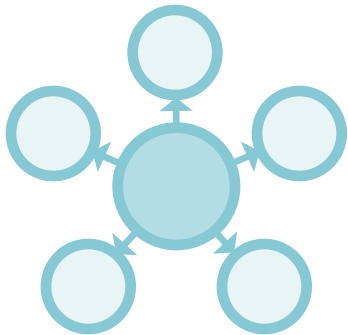
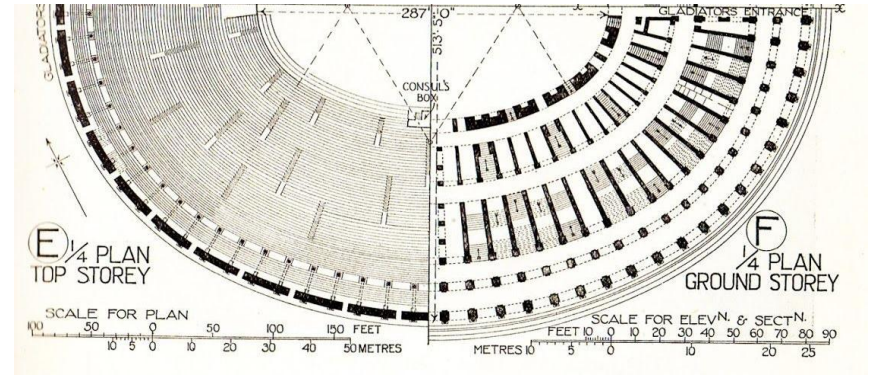
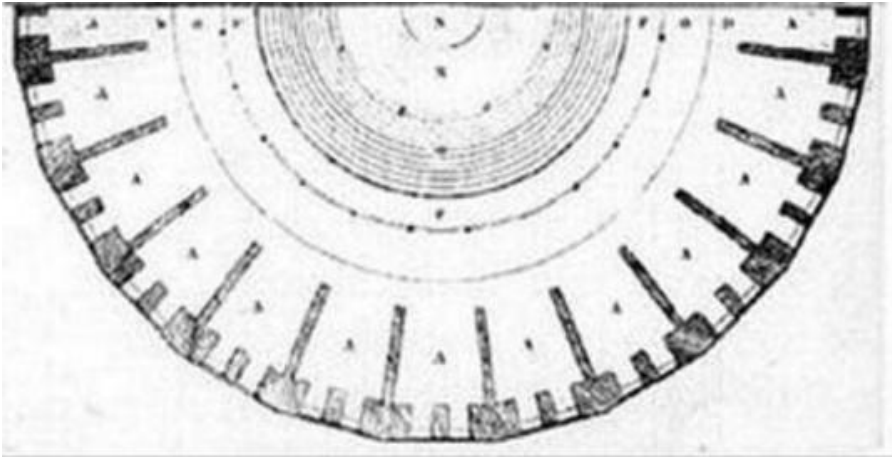

# 원하는 제품이 어디에 있는지 찾아보세요.

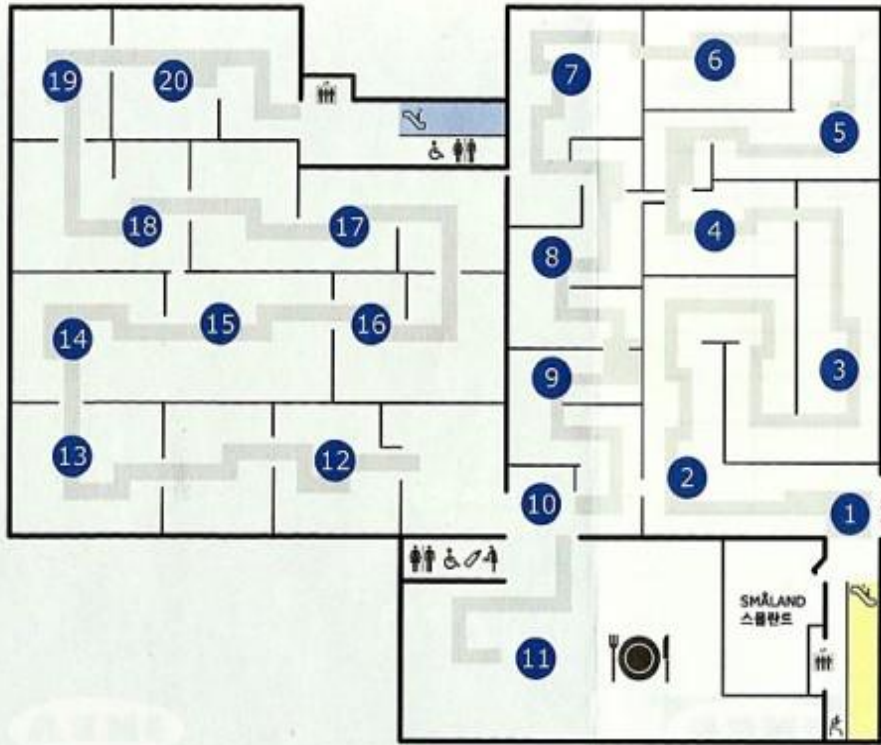

2F

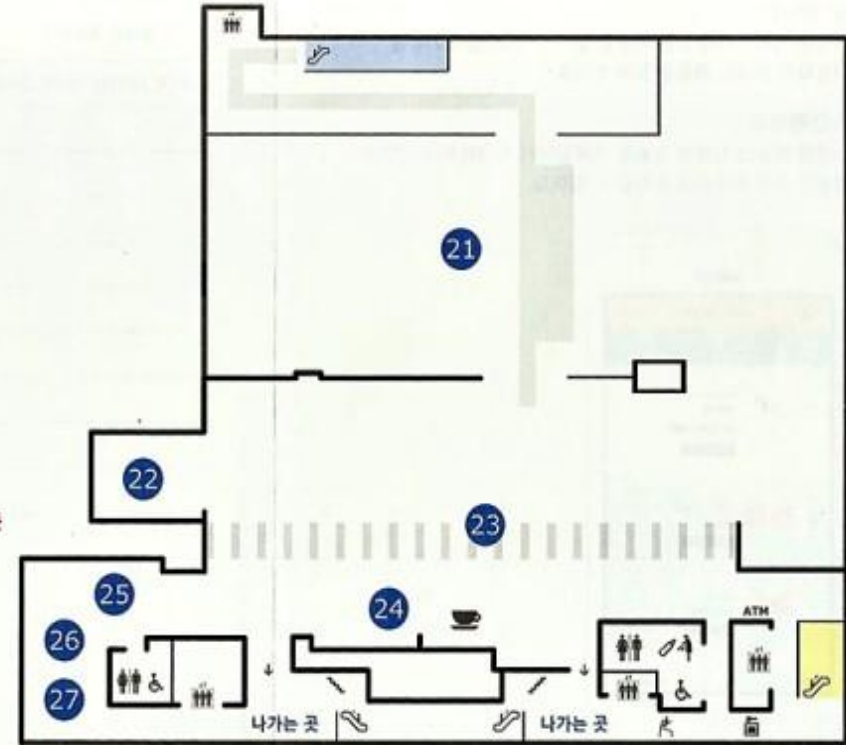

1F

# 4호선(Blue Line) 노선도

Line 4 Map · 4号線 路線圖 · 4号线 路线图

**같이타는 곳**  
Traveler · 乘車人 · 詢問處

**기차역**  
Train Stop · 轉乘 · 站

**휴메트로 콜센터 1544-5005**  
콜센터(고객센터)로도 문의가능합니다.  
Call or text for more information.

**유심물서비스센터**  
Lost & Found Center  
0511640-7339 서면역

승강장에서 반대방향 열차를 기다릴 수 있는 역  
Change here for exact access to trains travelling in the opposite direction

대합실을 이용하여 반대방향 열차를 기다릴 수 있는 역  
Access to the opposite platform is possible here only by climbing stairs

**1-1 최단 환승 탑승위치**  
Exit here for easiest transfer to another line

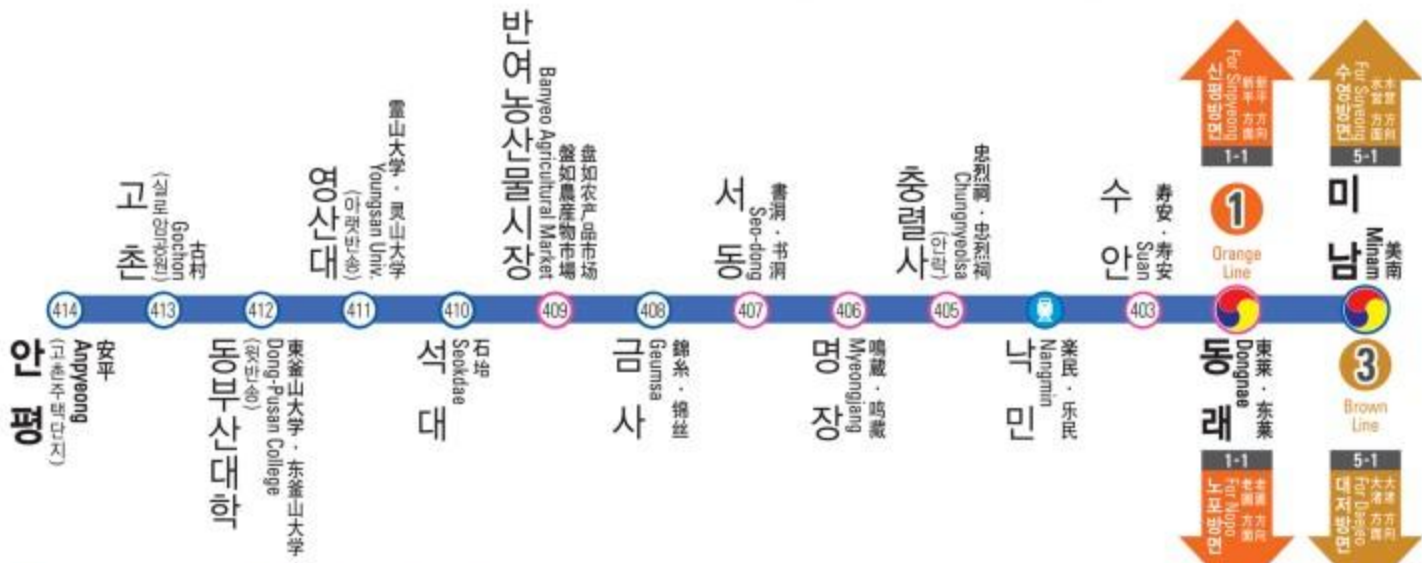

행복한 도시를  
**Humetro**

부산교통공사  
Busan Transportation Corporation

# 아장스망 agencement ”

“우리는 뭔가 새로운 것을  
창조하는 것만 혁신이라고  
생각하지만, 기존 것들의 배열과  
배치를 다시 하는 것만으로도  
혁신이 만들어진다”

Gilles Deleuze 철학자



**"즐거운 회식을 위한 전략"**

# Reality

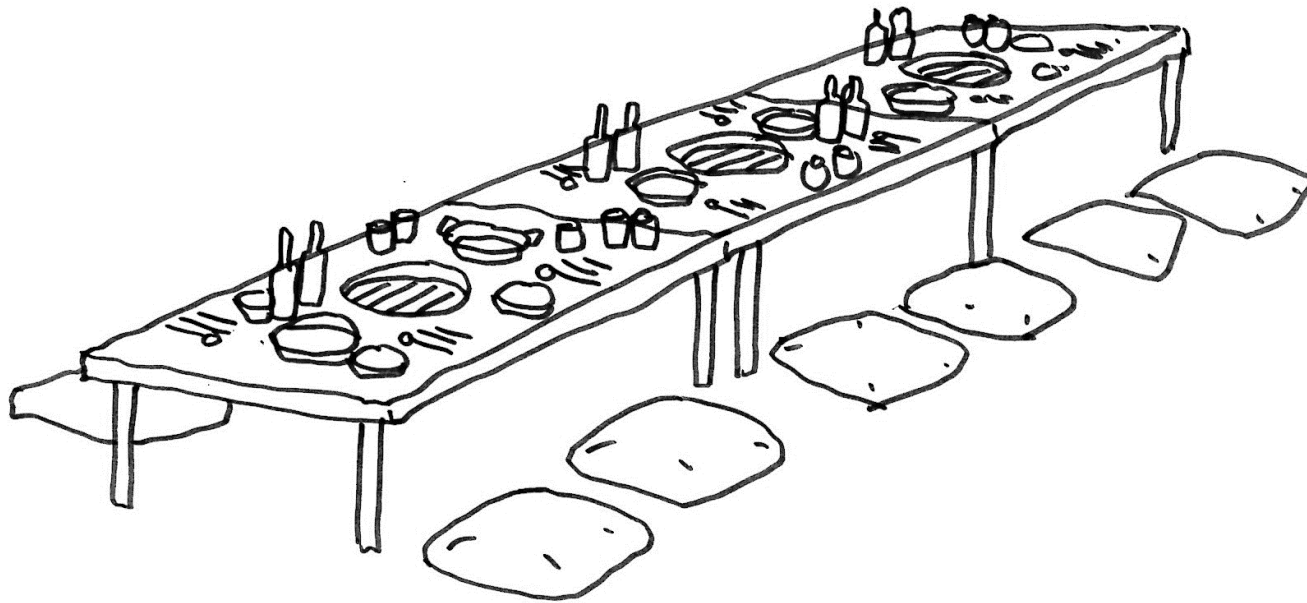

... 고기집 FM 자리배치 ...

# Projection

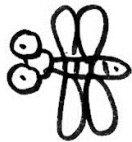

.....

노잼 회식  
TT

.....



# Manifesto





● 프로그램 구조 : 잔치상

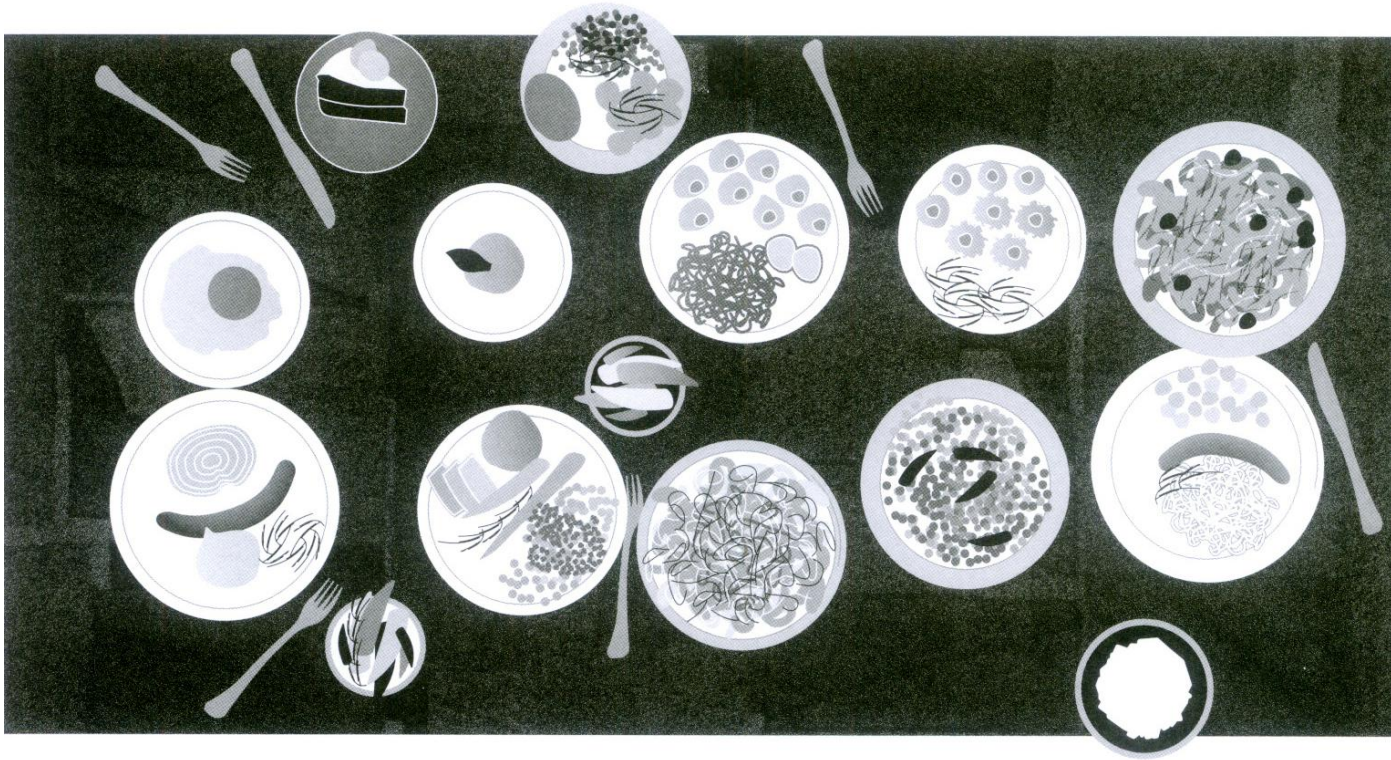

- 프로그램 구조 : 고기상

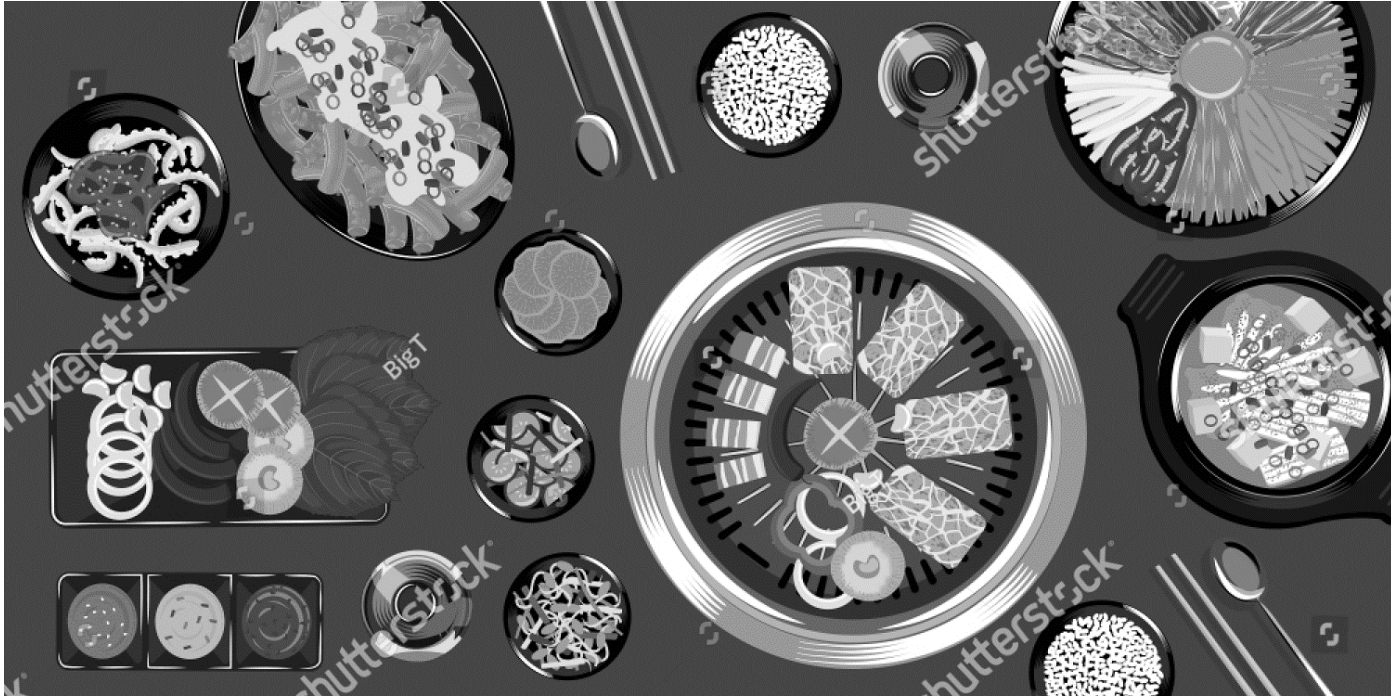

● 프로그램 구조 : 급식상

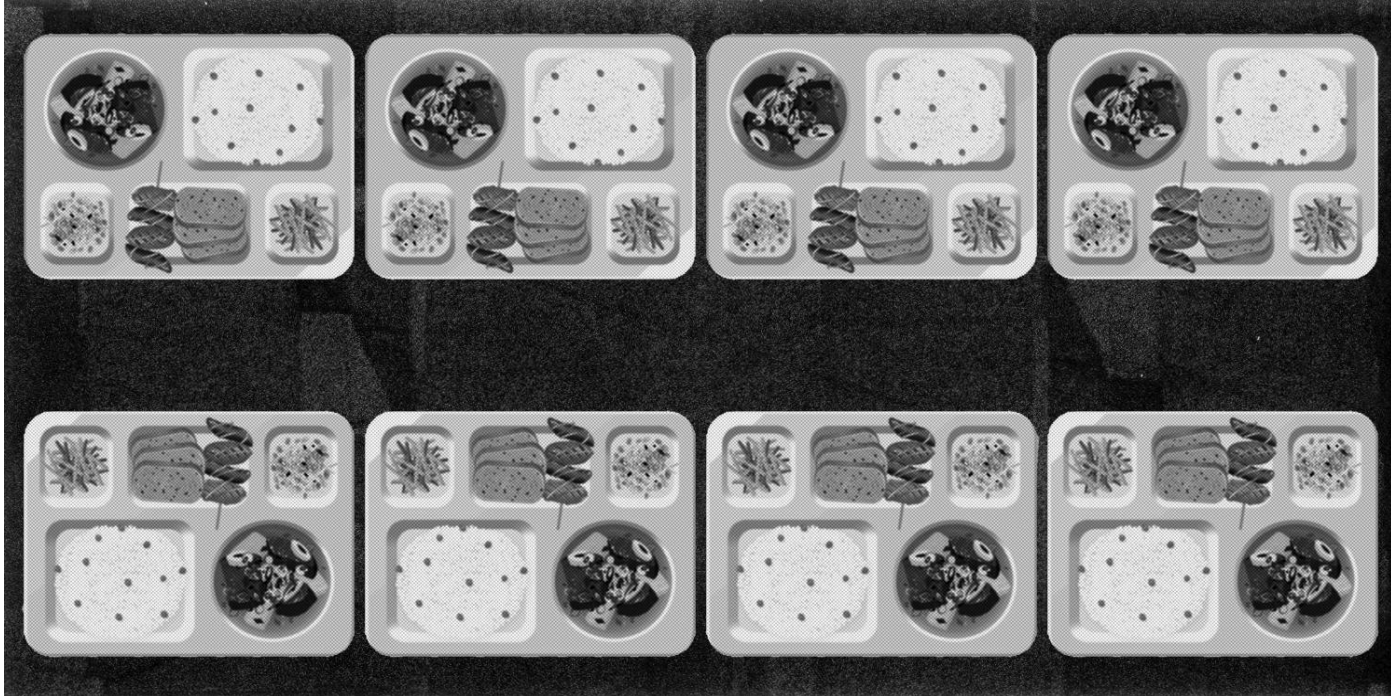

# ● 사례 : 프로그램 구조



# ● 프로그램 구조 다시 생각해보기



**FORMAT RE-FORMAT**

## 2-2 참여 디자인 진행과정

● 2차 워크숍 | 결과 및 정리 : 교육활동 프로그램(모둠1)

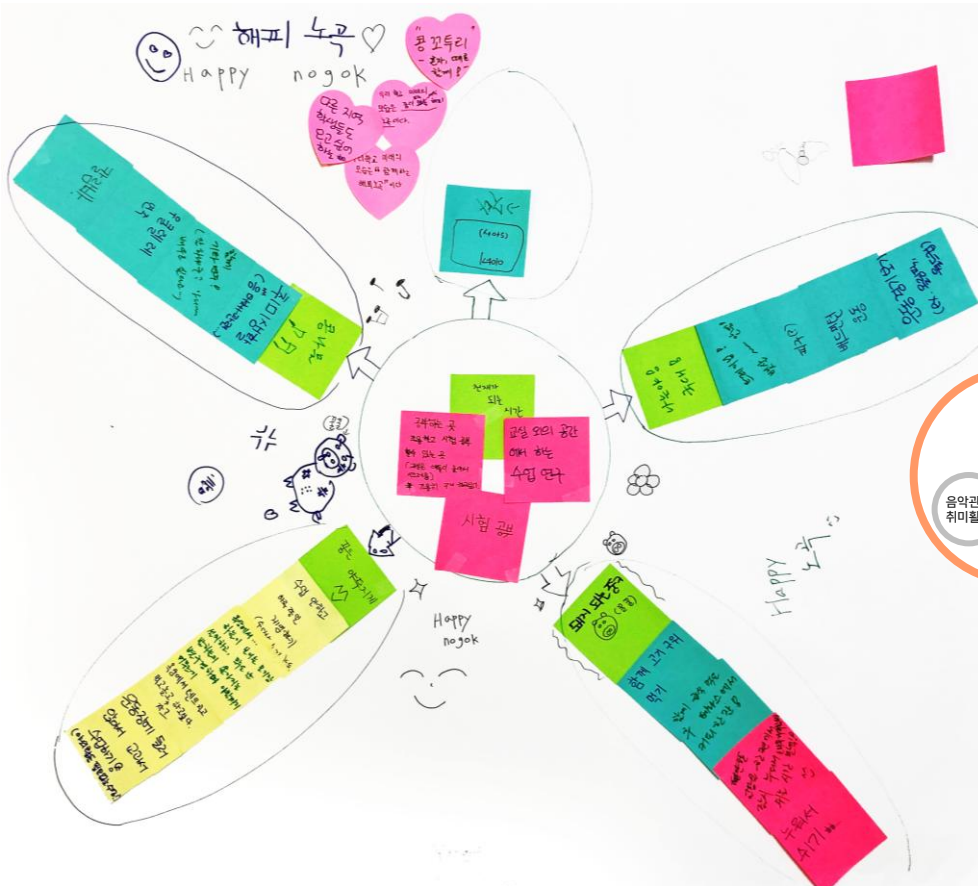

**“Happy노곡”**  
 = 혼자, 때론 함께! 콩 꼬투리  
 = 꿈이 있는, 함께하는  
 = 다른 곳에서 오고 싶어하는



## 2-2 참여 디자인 진행과정

● 2차 워크숍 | 결과 및 정리 : 교육활동 프로그램(모둠2)



**“즐거운 학교생활”**  
 = 모든 학생들이 즐겁게 어울릴 수 있는 소통공간  
 = 재밌는 놀이가 많은 곳  
 = 건강한 삶, 협동심이 넘치는 곳

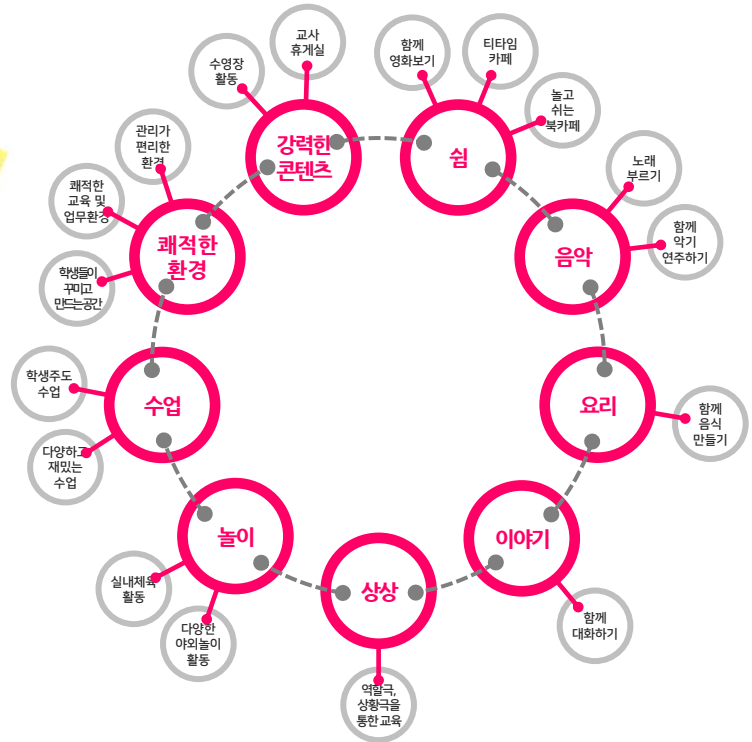

## 2-2 참여 디자인 진행과정

● 2차 워크숍 | 결과 및 정리 : 교육활동 프로그램(모둠3)



“포천노곡초등학교”  
= 영화 같은 곳  
= 광장, 마을의 최종 목적지

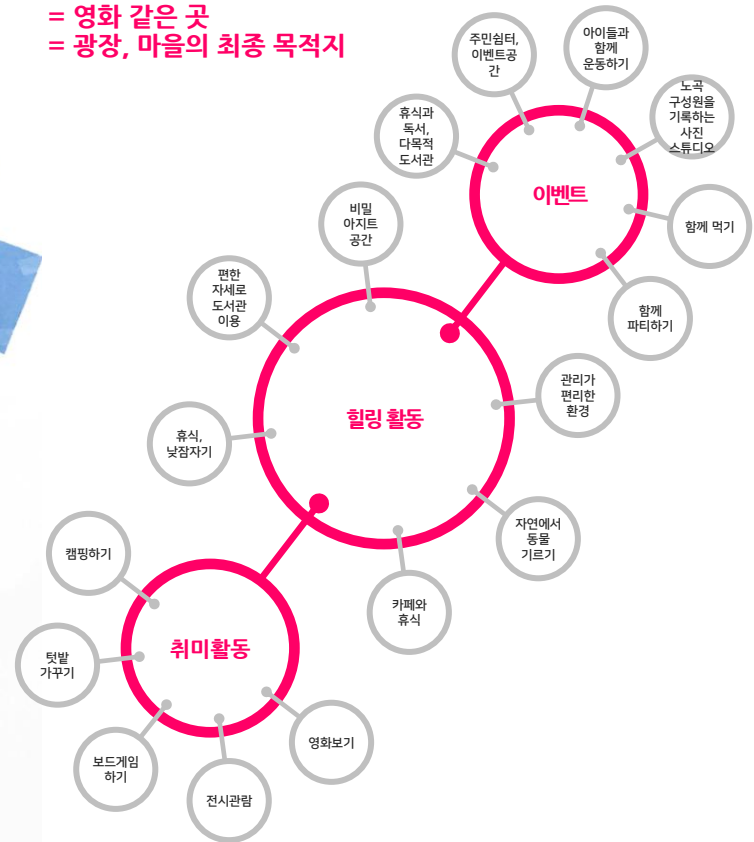

## 2-2 참여 디자인 진행과정

● 2차 워크숍 | 결과분석 : 교육활동 프로그램

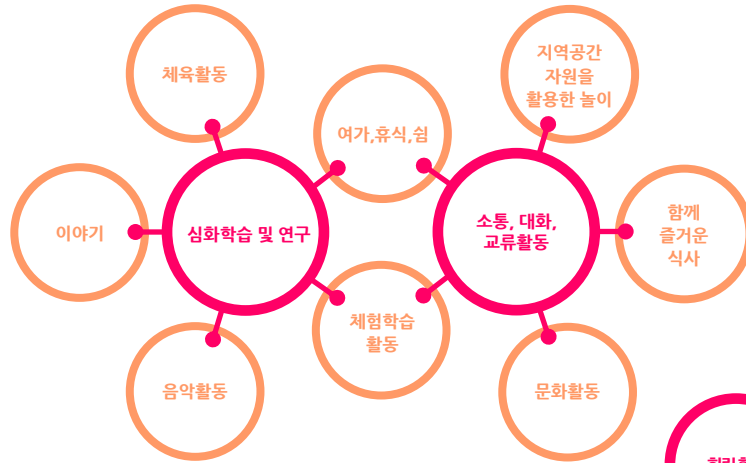

학습활동과 교류활동의 프로그램 구조 연계

= 강한 구심점을 가진 활동



야외활동 및 여가활동 프로그램 구조

= 각각의 중심을 가진 활동

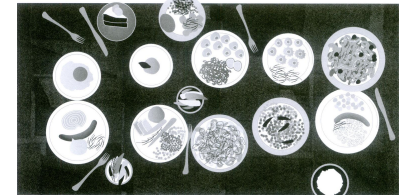
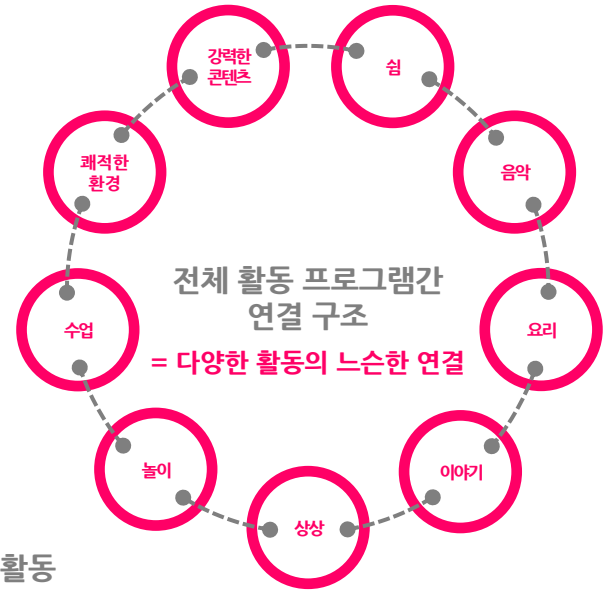
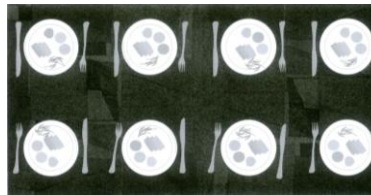

## 3-2 공간 프로그램 구성방향

### ● 공간 프로그램 구조 | 사이트 스케일

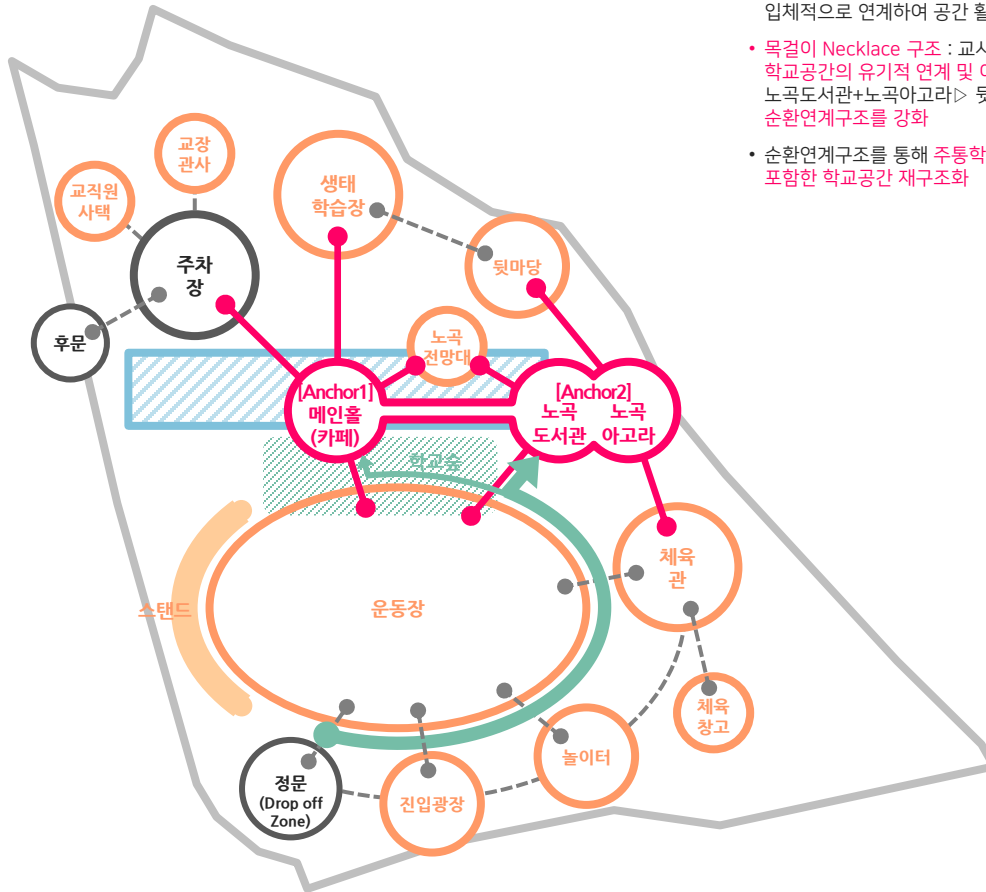

- 메인홀(카페)과 도서관+노곡아고라를 2개의 앵커(핵심공간)로 설정, 학교공간 내외부를 입체적으로 연계하여 공간 활성화
- 목걸이 Necklace 구조 : 교사1호동과 북측 외부공간에 편중된 공간이용을 개선하여 학교공간의 유기적 연계 및 이용 활성화를 위해 정문> 진입광장> 놀이터> 체육관> 노곡도서관+노곡아고라> 뒷마당> 생태학습장> 메인홀(카페)로 이어지는 공간의 순환연계구조를 강화
- 순환연계구조를 통해 주동화로 동선의 변경, 운동장 비율의 축소, 학교숲 조성과 연계를 포함한 학교공간 재구조화



“목걸이 Necklace 구조”

**공간공유의 순환적 구조**

**동네자산과 공동체**

**가제트 공방**

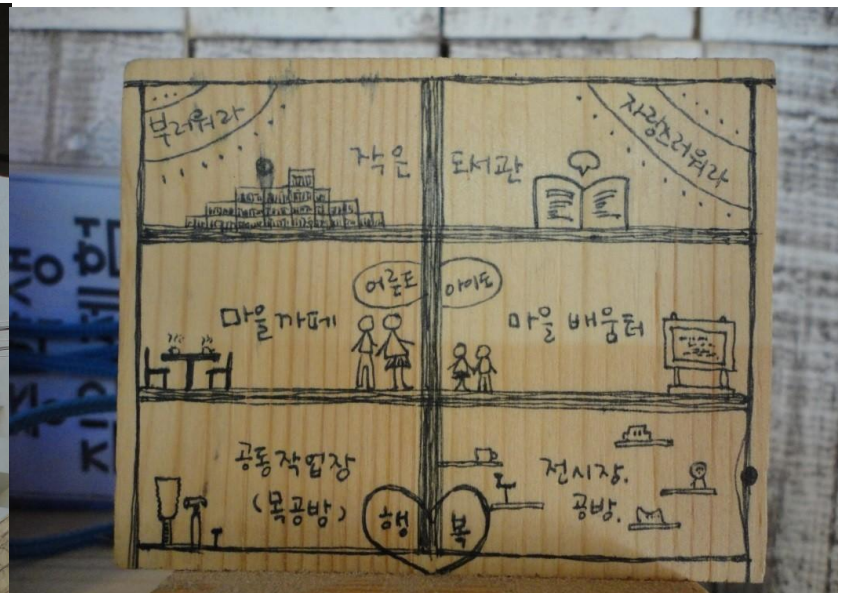

## 공간 소개 - 1층 (커뮤니티 목공방)



교육

목공기초교실  
목공 워크숍



커뮤니티

목공동아리  
재능나눔워크숍



일터

주문가구  
공적공간 인테리어

## 공간소개-2층 (공방카페)



공 간 대 여 (공동부엌, 배움터 기능 일부)

생일잔치

회의, 모임

지역단체 프로그램

## 공간 소개 - 3층 (와글와글 작은도서관) - 별도 운영



소모임

책놀이, 미술놀이 프로그램

부모 커뮤니티 강좌

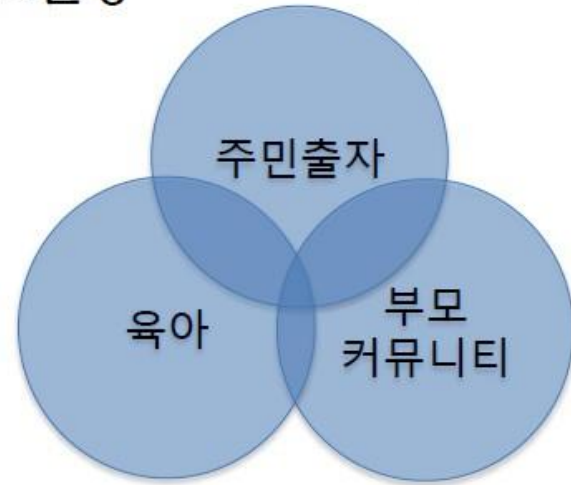

# 네트워크 형 공간구조

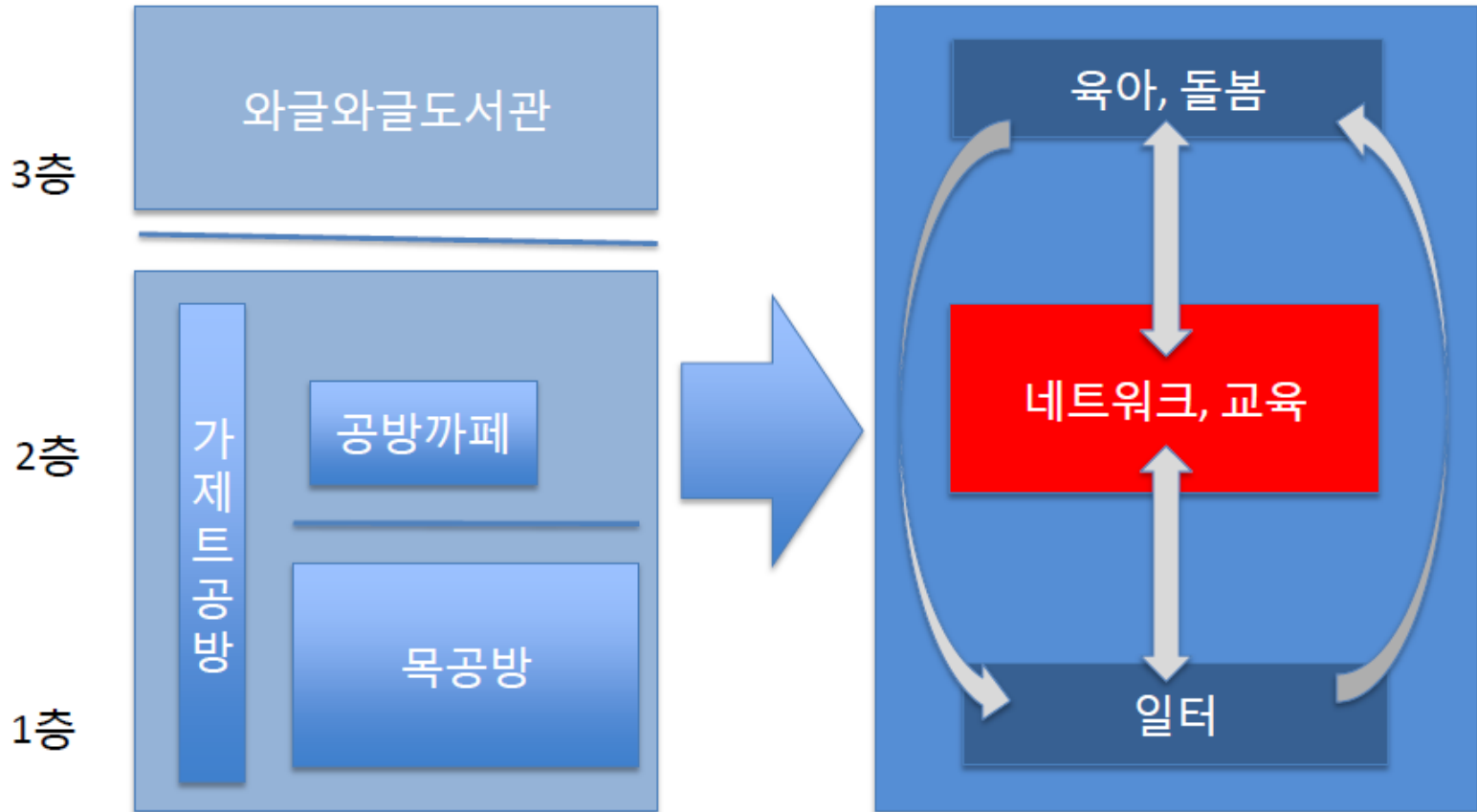

**"즐거운 회식을 위한 전략"**

# Reality

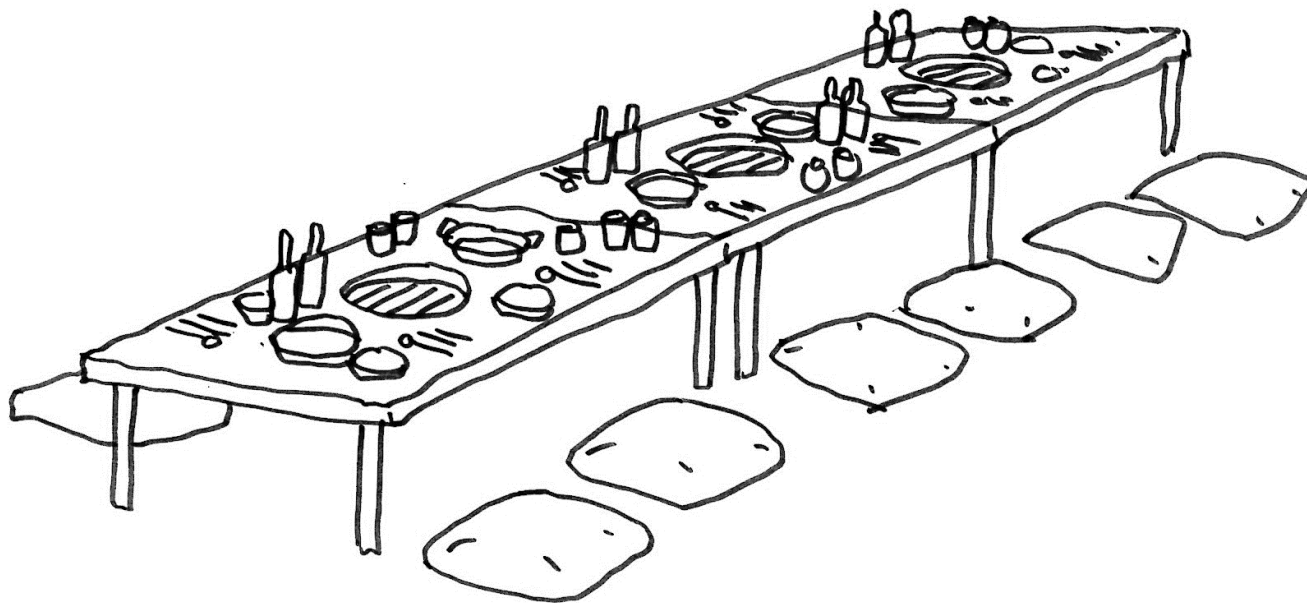

... 고기집 FM 자리 배치 ...

# Projection

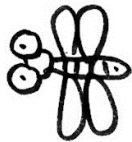

.....

노잦 회식  
TT

.....



# Manifesto





### **3. 공간계획 전에 학생들과 함께 공간을 작게 실험해보기.**

**: 작은 기획과 실험을 통해 큰 계획을 이끌어내기**

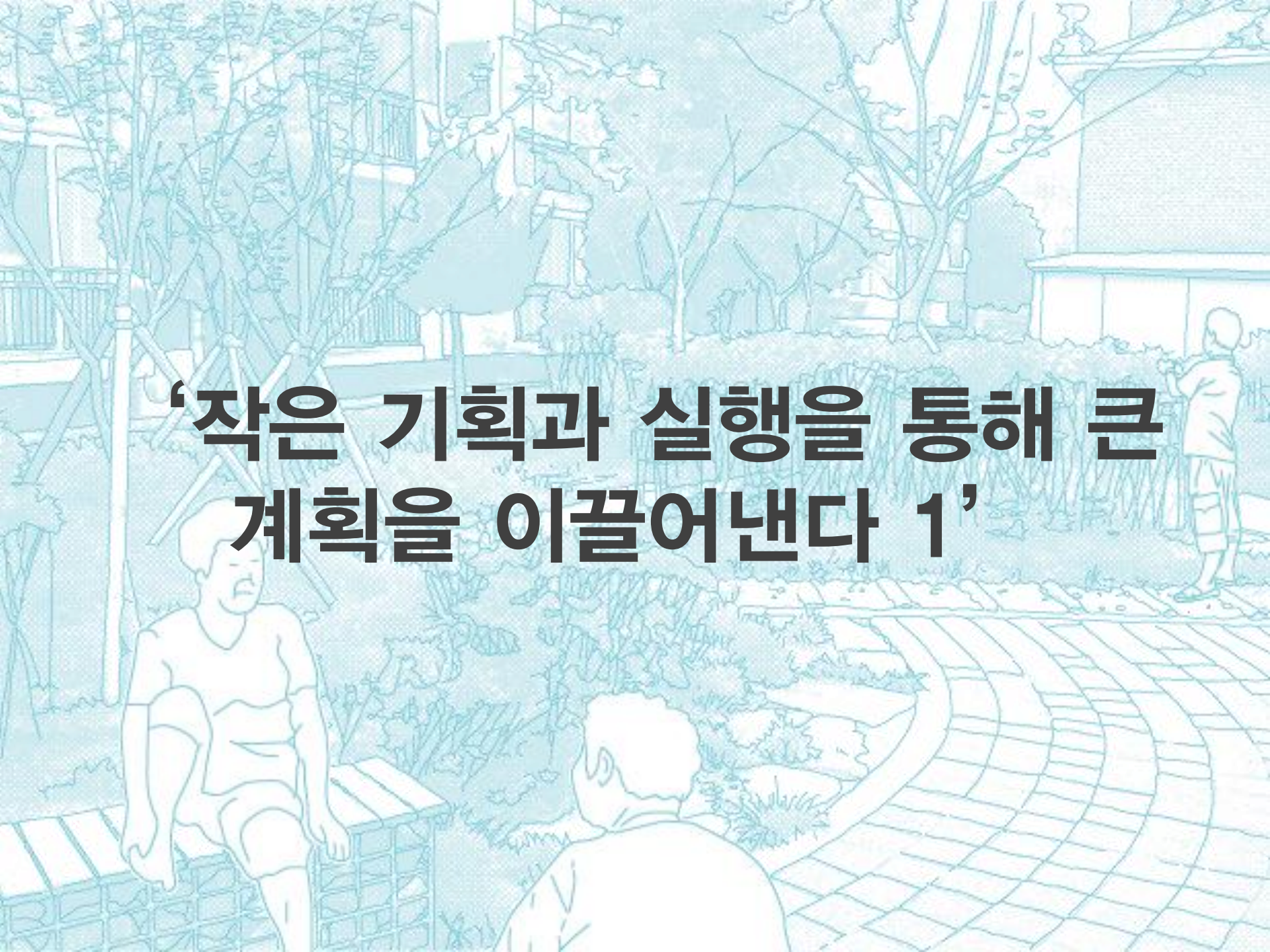

**‘작은 기획과 실행을 통해 큰  
계획을 이끌어낸다 1’**

더 나은 내서마을을 위한

50가지

아이디어

50 IDEAS FOR BETTER NAESEO-TOWN

1950~1970



2019



**현재 Reality**

# 제안 Proposal





정림계동























표시단 설치 문의  
국립목포대학교  
010-8540-1884  
010-3567-2430  
국립목포대학교

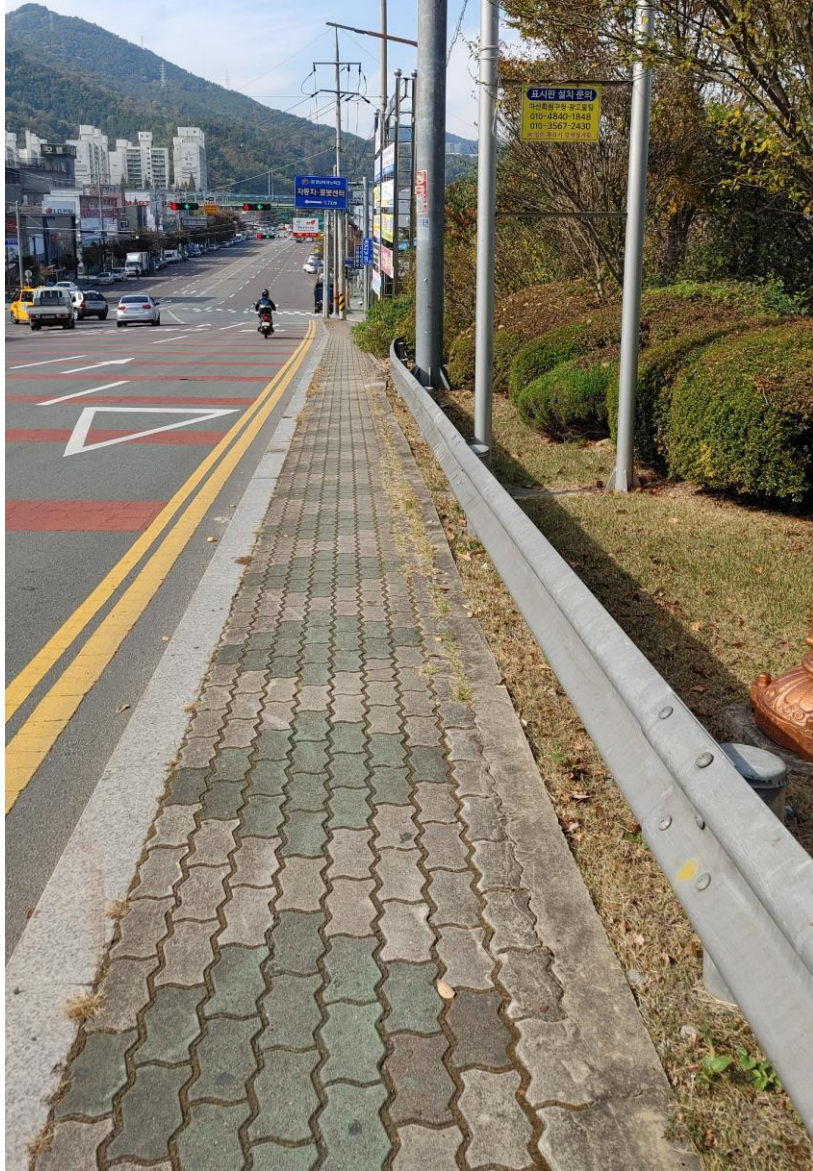



표시된 설치 문의  
국립목포대학교  
010-8540-1884  
010-3567-2430

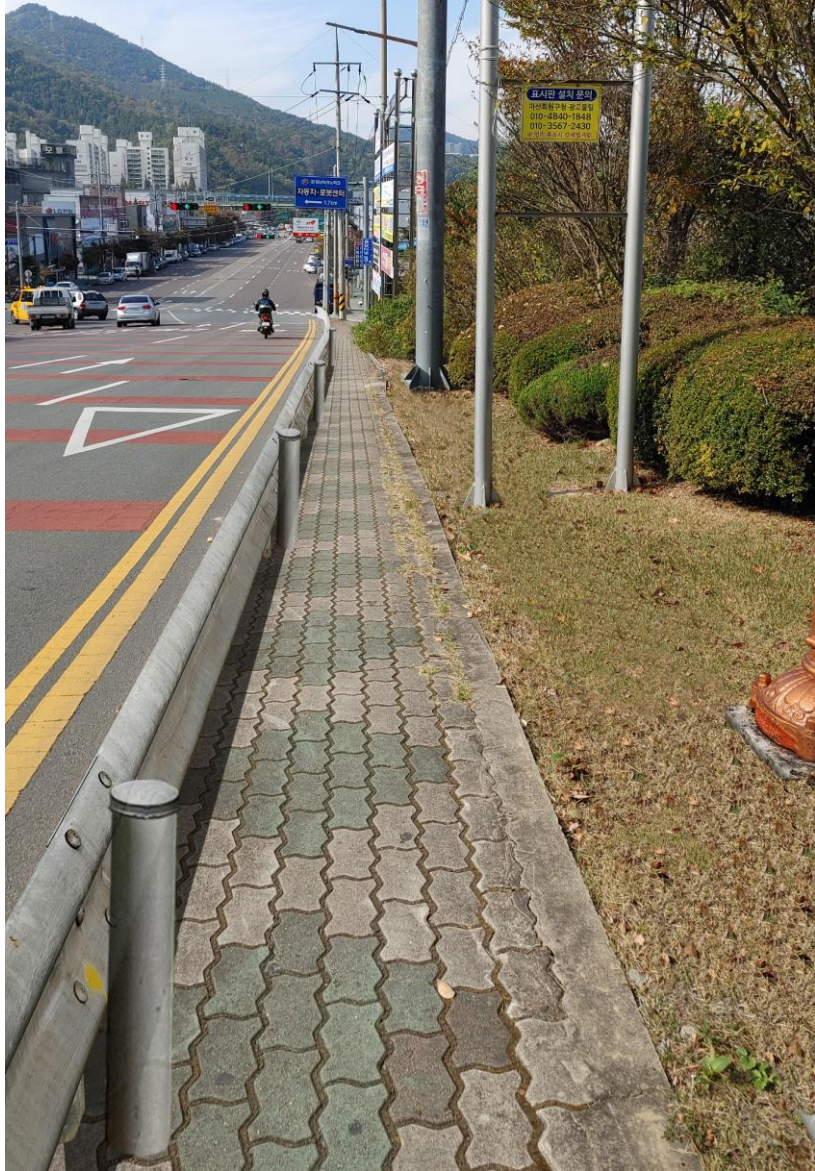

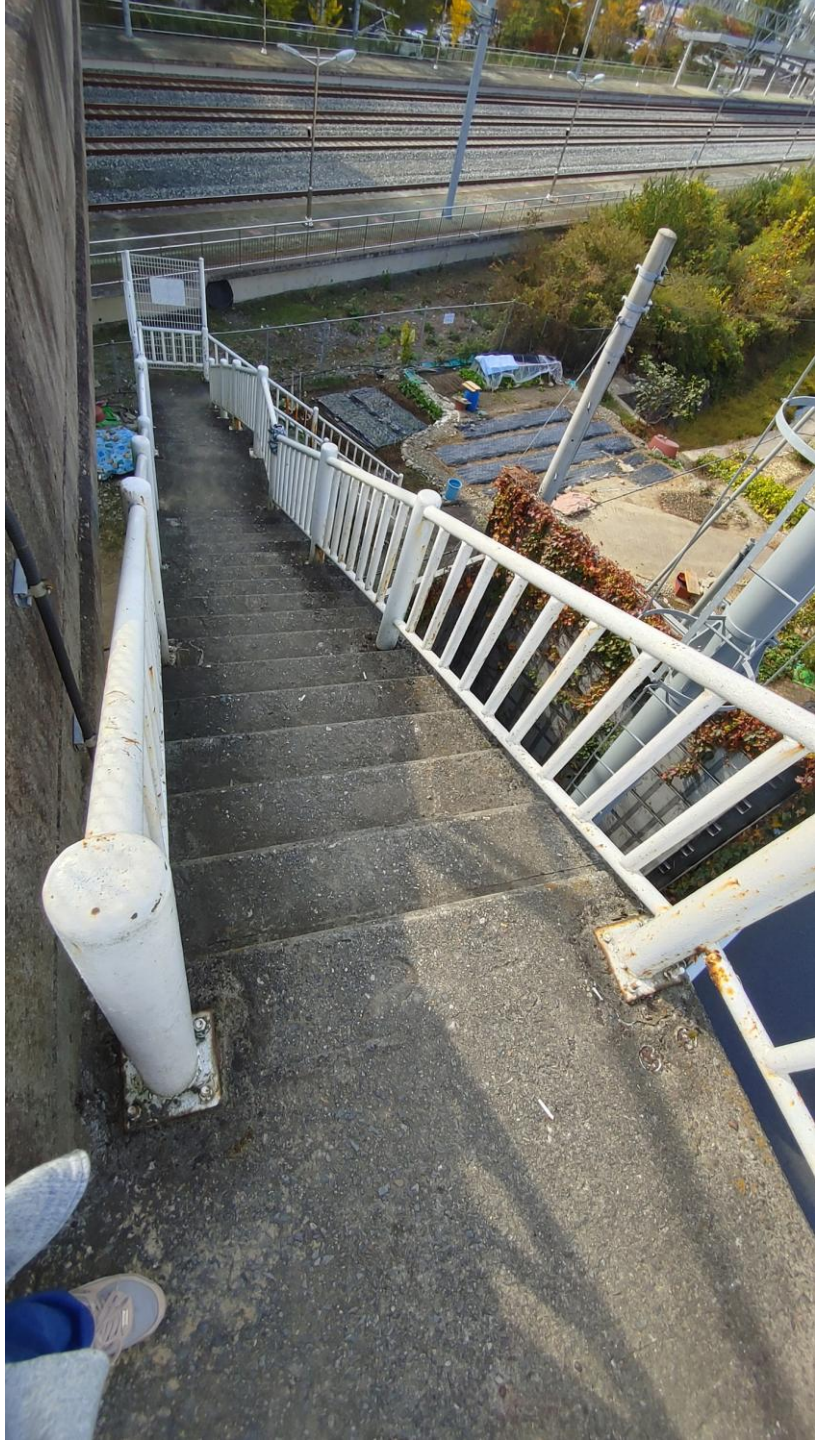

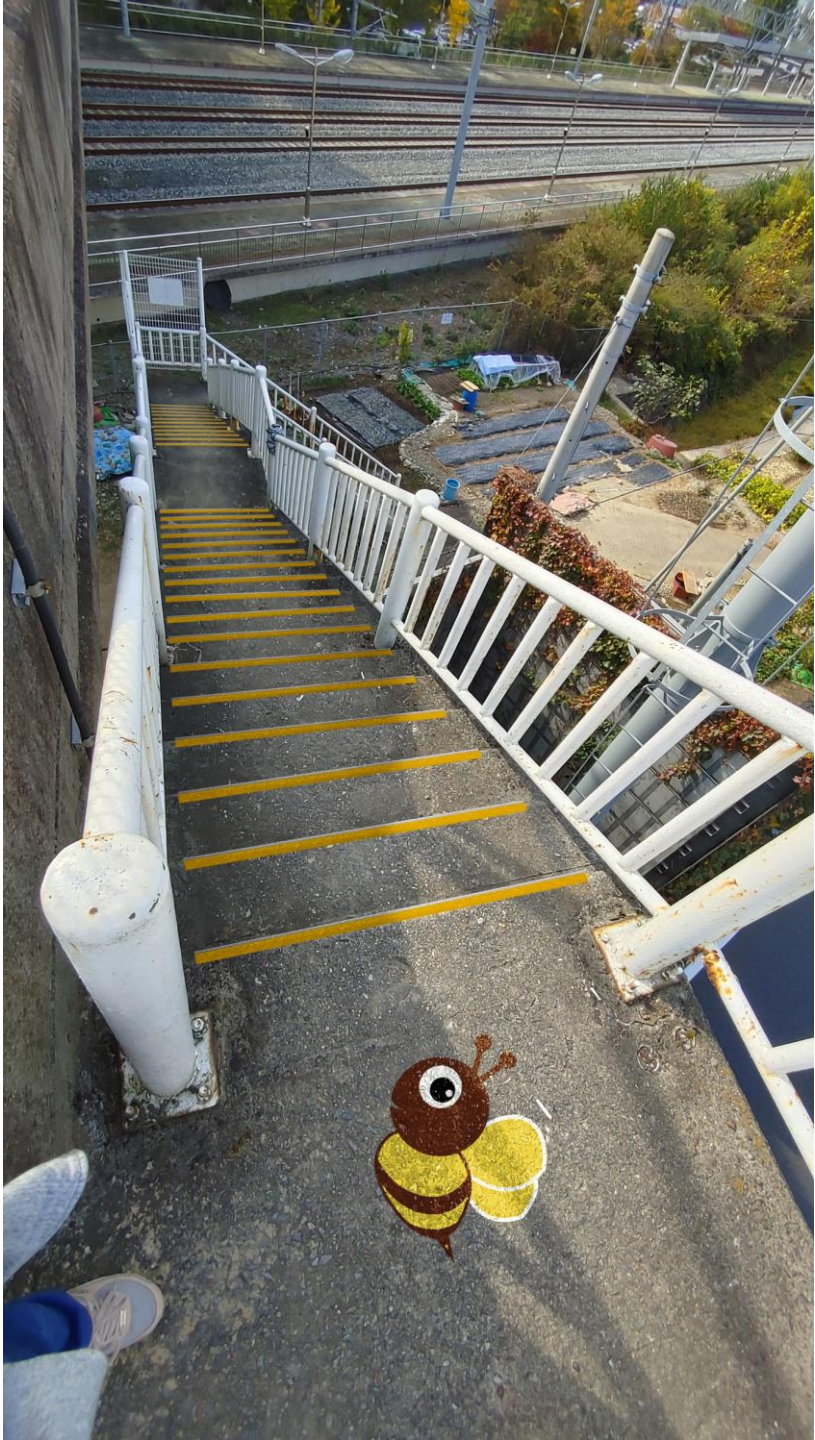













4.3m

경향고속도로  
등하곳길  
서행

←호계중학

동고려 박부장  
010-9345-9345  
정교가메업 편지 기사

학교 유해물 영안관리  
학교 유해물 영안관리  
학교 유해물 영안관리

4.3m

경상북도  
등하굣길  
서행

동고려 배부당  
010-9345-9345  
정교가메업 편의점

←호계중학

학교 주변 안전캠페인  
안전한 학교 만들기  
안전한 학교 만들기  
안전한 학교 만들기







다목적 CCTV

BUS STOP

일반버스

내서우체국

111 116  
240 250 254 259

내서우체국  
240 250 254 259

다목적 CCTV

BUS STOP  
일반버스  
내시우체국  
111 116  
240 250 254 258





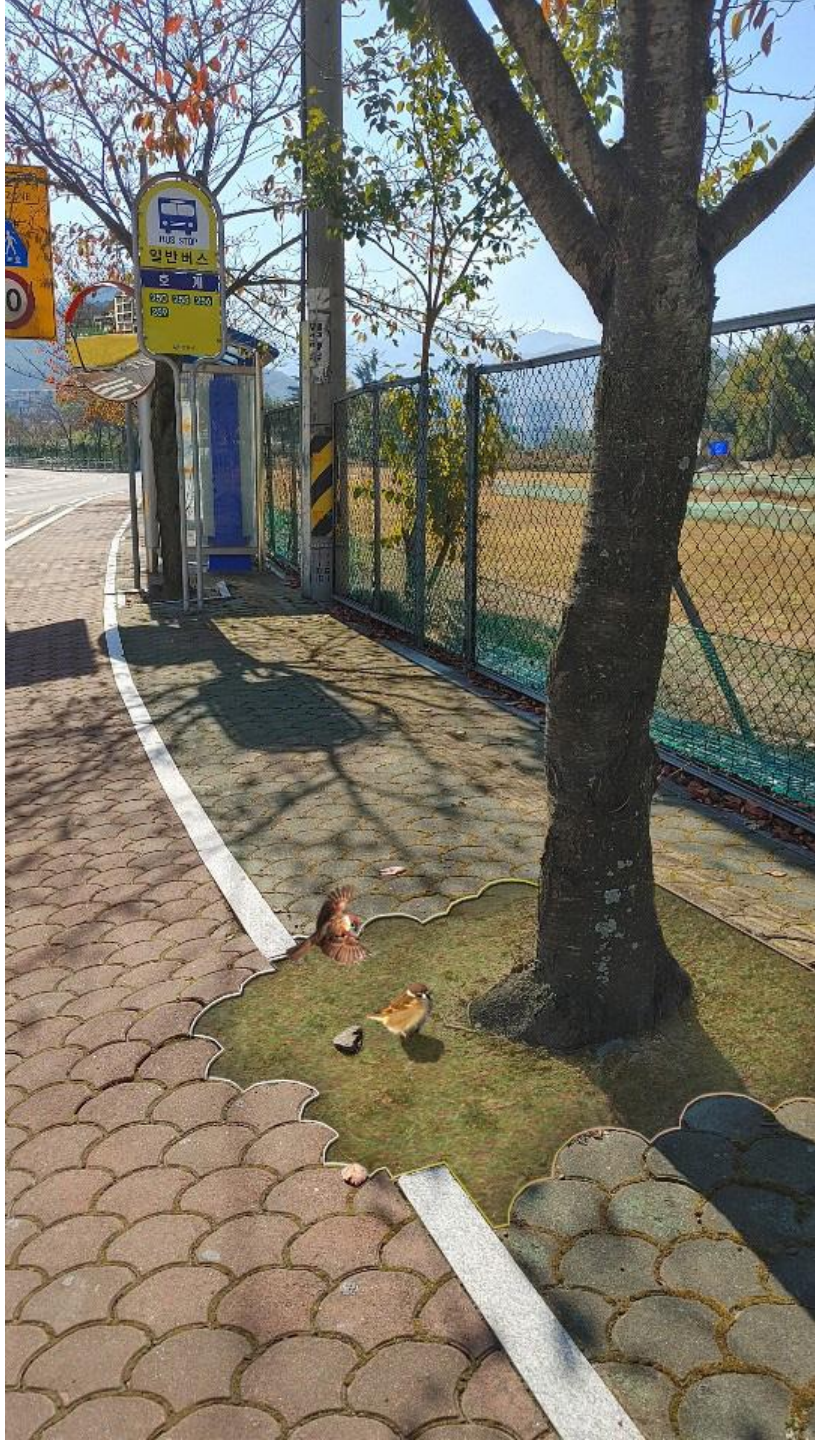

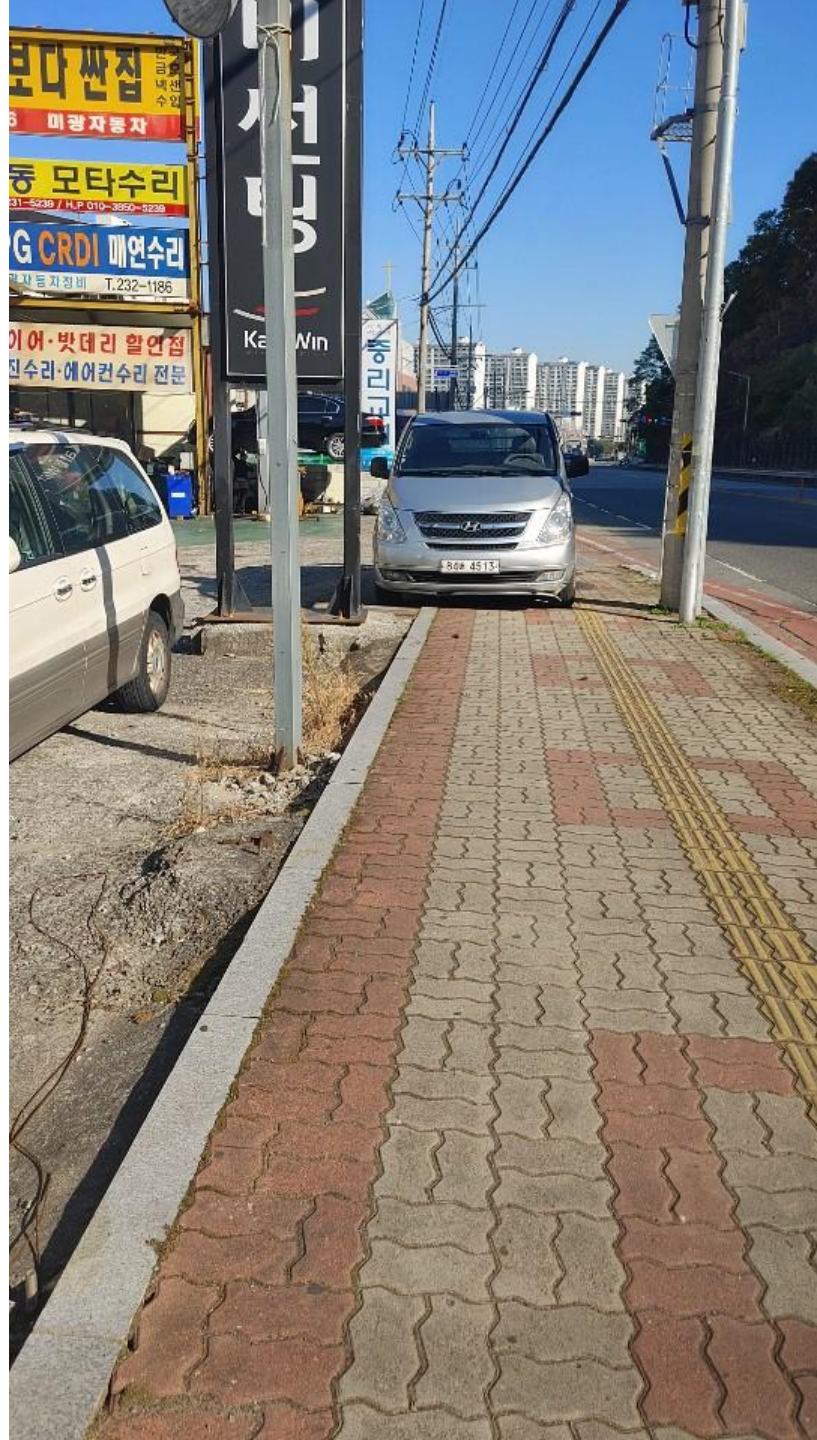

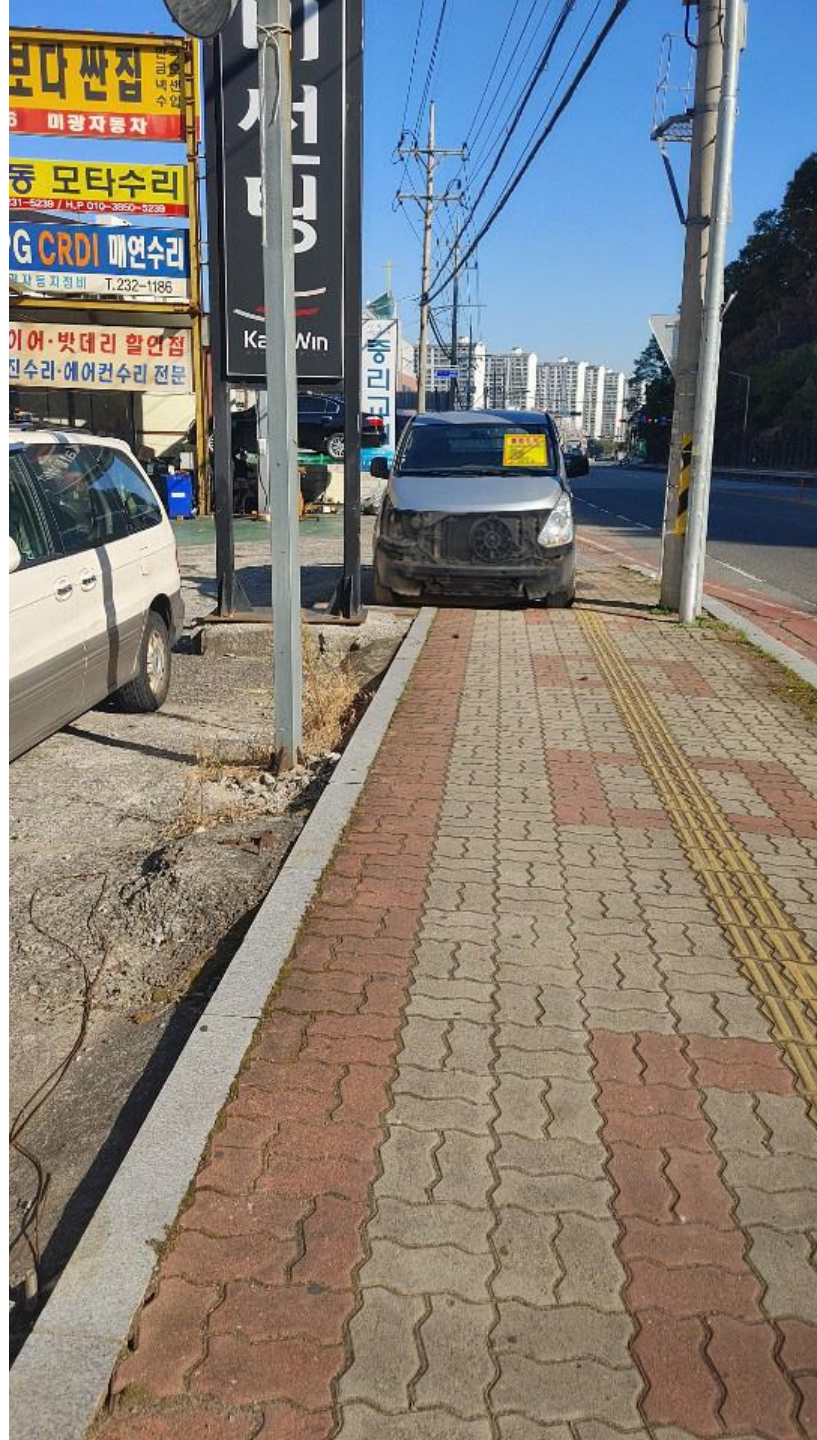

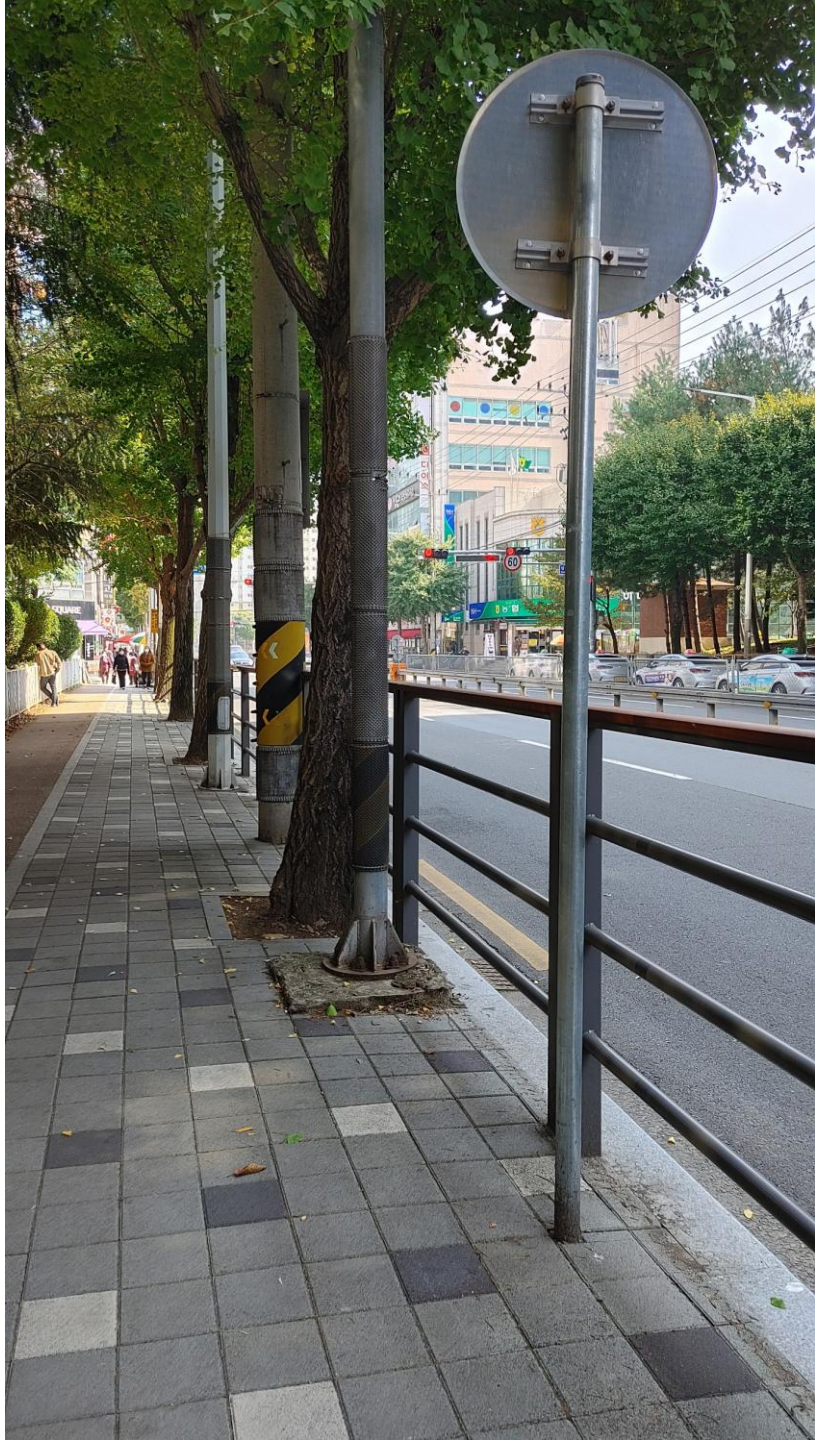







이것이 가장 편안한 의자나 MO는 세계에서 가장 큰 편안  
한 의자입니다.  
이것이 가장 편안한 의자나 MO는 세계에서 가장 큰 편안  
한 의자입니다.

시청 City Hall  
회원구청 Hwasung District Ofc.  
100m  
2 진동 Jindong  
1004 함안 Haman  
중리공단 Jungni Industrial Cmpix



City Hall  
Gyeongju District Office

2 진동  
Jindong

1004 함안  
Haman

→ 중리공단  
Jungri Industrial Complex

















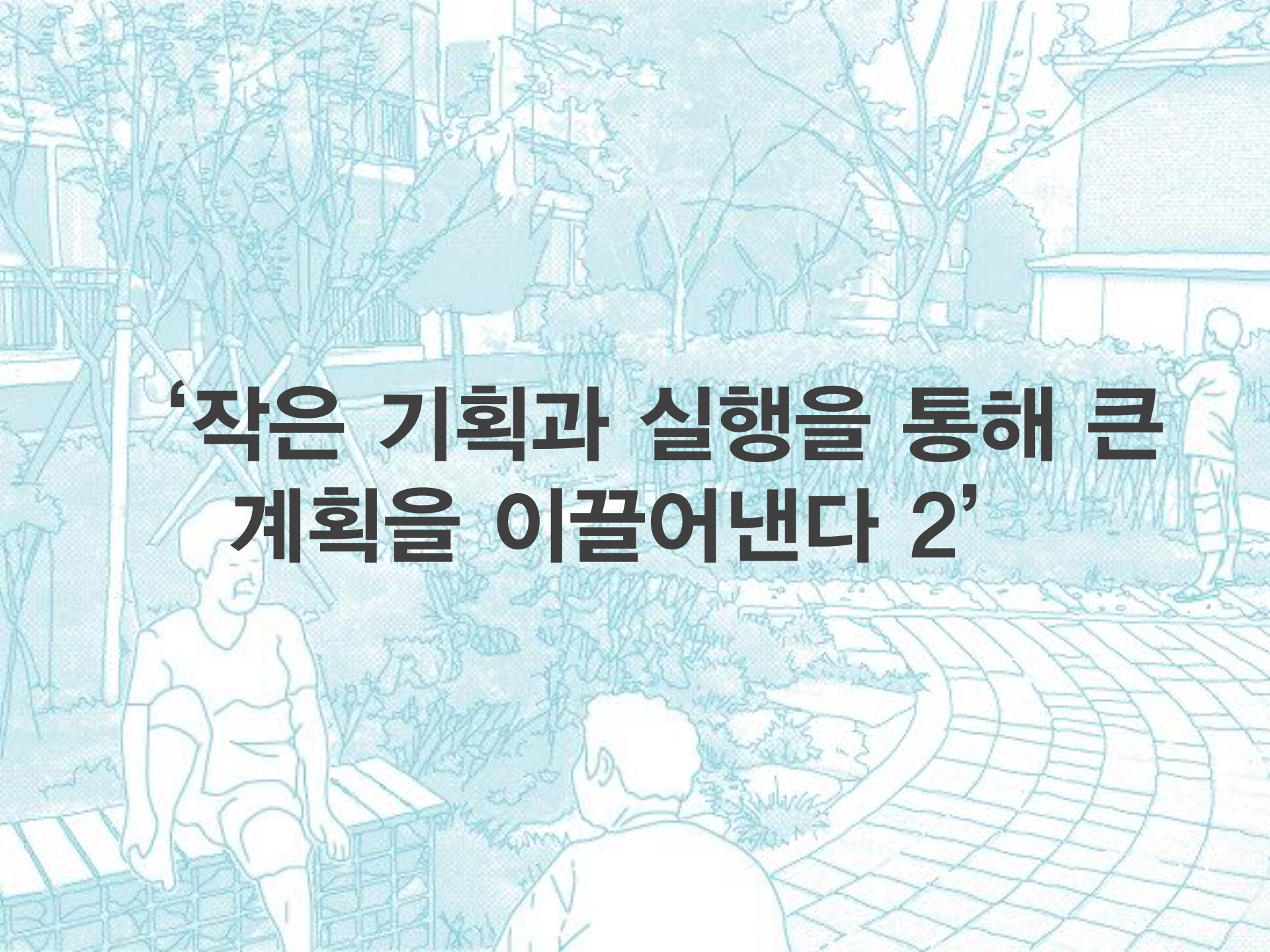

A blue-toned illustration of a park scene. In the foreground, a person is sitting on a bench, looking towards the right. Another person is walking away on a paved path that curves to the right. In the background, there are trees and a building. The overall style is a simple line drawing with a blue color palette.

**‘작은 기획과 실행을 통해 큰  
계획을 이끌어낸다 2’**

우리가 기획하고  
우리가 만들고  
우리가 전시하는

2019 꿈다락 토요문화학교 건축문화프로그램 - 전시연계프로그램

# 일상 생활용품을 활용한 학교공간 내 청소년 쉼터 만들기



**일시**  
8월 24일(토) ~ 10월 12일(토) 총 8회(서울)

**접수**  
8월 5일(월) ~ 8월 16일(금), 결과발표 8월 19일(월)(예정)

**장소**  
양현구 대한민국예술인센터(미정)

**참가대상**  
3인 이상으로 구성된 팀단위 참가(건축동아리 등)  
건축에 관심을 갖고 있는 고등학생

**모집 정원**  
3~5팀으로 구성된 총 20인(예정)

**공모방식**  
전시 기획안 1~2인(각 PT 2장) 제출  
최종 참가 팀 선정

**최종전시**  
2019 대한민국건축문화제 @문화의 거리  
9월 20일(금) ~ 26일(목)

**참가신청 및 문의**  
네이버카페 : 행막을 닫는 건축학교  
(<http://cafe.naver.com/foyoarchschool>)

\*참가비 무료(수료증, 기념품, 교재 등 제공)

5개 학교, 5개의 아이디어

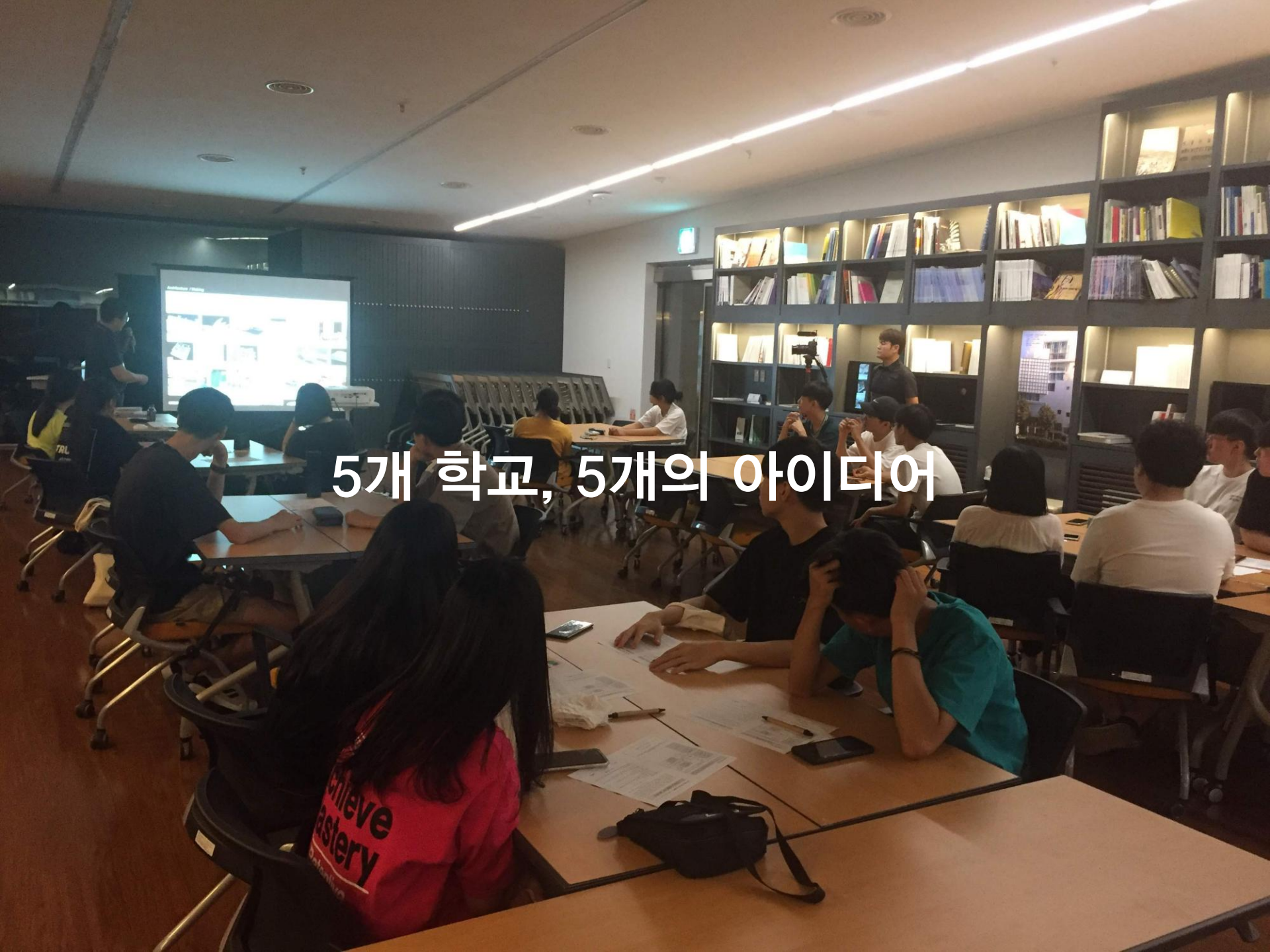

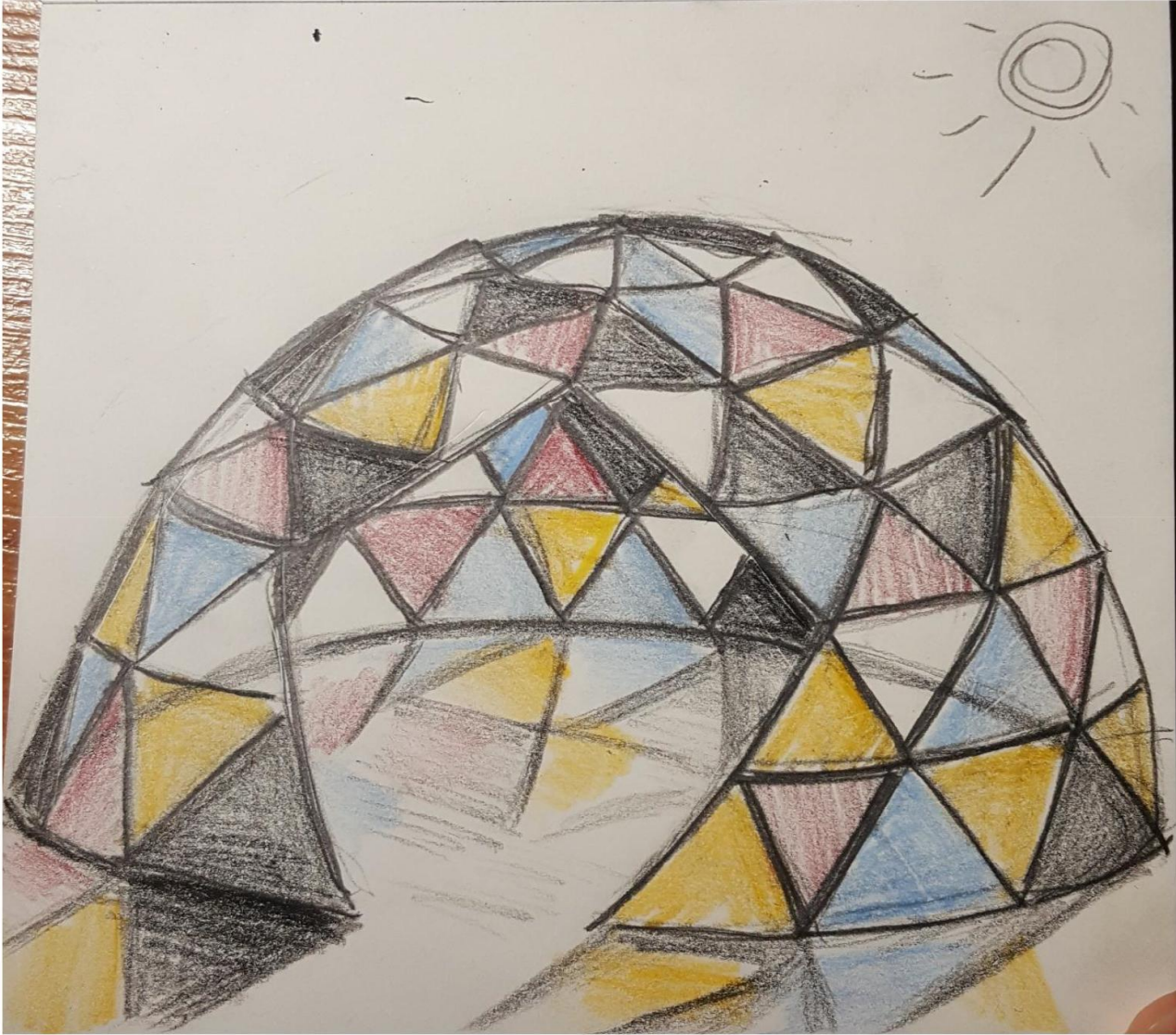

# 자동차 벤치

- ▶ 차의 문을 열면 내부의 좌석들이 아닌 매트리스와 쿠션으로 바닥이 채워져 있어 더 넓은 공간으로 눕거나 앉을 수도 있고 수용인원이 늘어난다.



- ▶ 외부와 내부는 다양한 디자인을 적용하여 재미있는 공간으로 활용한다.



# 꿈다락 심터 디자인 - 도면

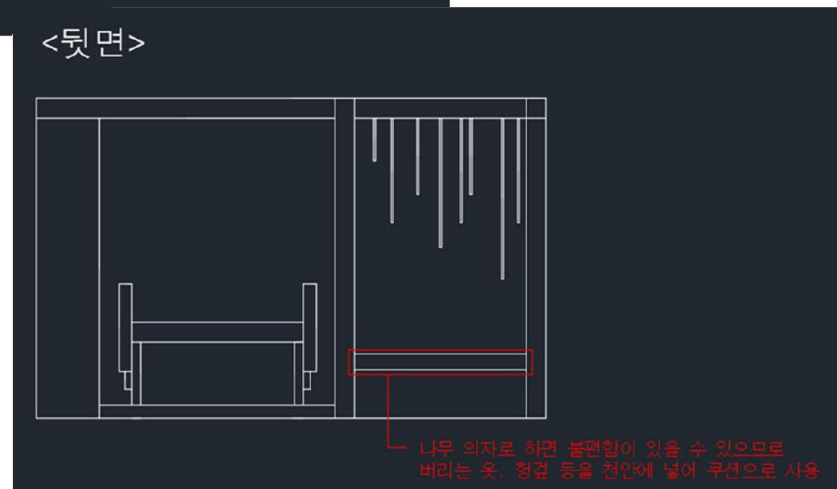
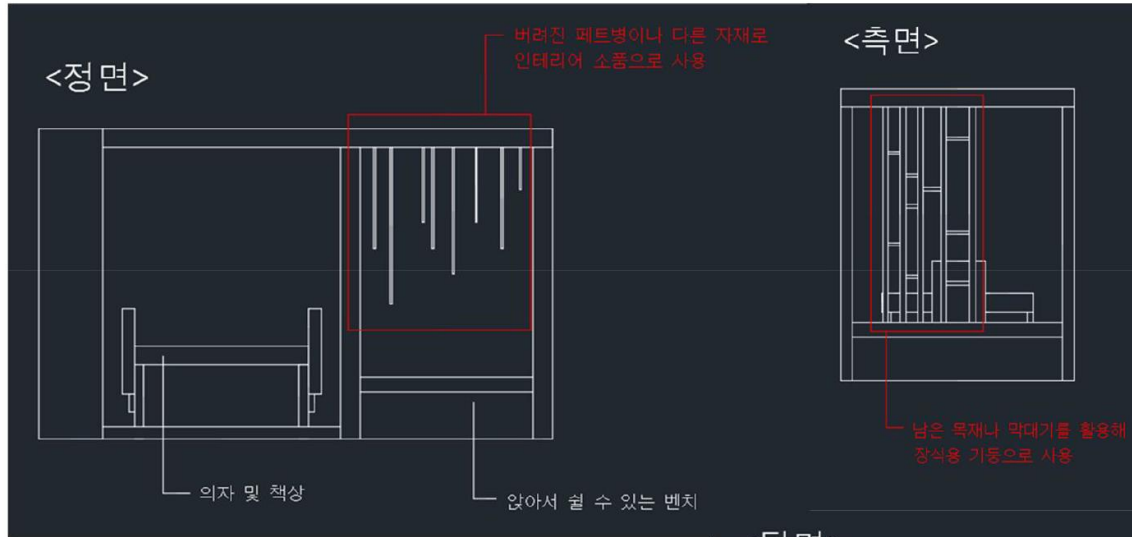

## 일상생활용품을 이용한 학교 쉼터 만들기

박상욱, 신선호, 이효명

### 주제: 매점 쉼터 조성

우리 학교 매점은 음식을 먹을 공간이 부족  
본관 반입 금지로 야외 취사만 가능  
하지만 야외는 별도 장소가 없어 매점 주위는 항상 지저분 함  
우리 팀은 아래 사안에 중점을 두고 쉼터를 디자인

- 학생이 동시에 몰림
- 음식물 섭취 공간
- 빠른 음식 섭취
- 쓰레기의 분리 수거

● 재료: 재활용 박스, 박스 테이프

● 제작방법

- 재활용 박스로 각 모서리(뼈대)를 세움
- 면을 박스 테이프로 채움

● 이 디자인을 통해 학생들이 이용하는 공간에 쓰레기가 없어지기를 바램

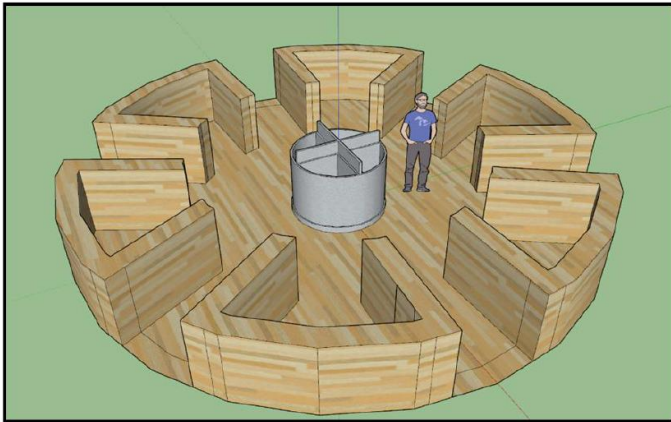
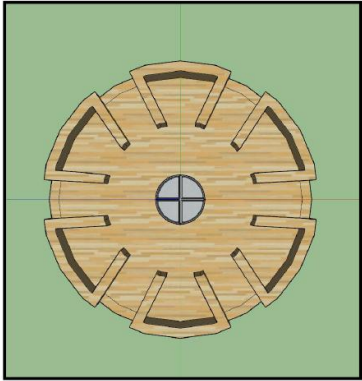

# 1. 침포란?

**침포란 학교생활 중 잠시라도 운동장에서 쉬어가자는 의미  
또한 일상생활용품의 침터 라는 의미**

**재활용품을 사용하여 지붕이 있는 파고라 같은 공간으로  
앉거나 누워서 잠시 쉬어갈 수 있는 형태**



## 2주의 제작과정





김  
손채은







김미령

김민준

김민준

김민준

김민준

김민준

09-0

2019년 대한민국 건축문화제 전시참여



**공간지음**

공간지음이란 공간의 형태와 구조를 시각적으로 표현하는 것을 의미한다. 이는 공간의 형태와 구조를 시각적으로 표현하는 것을 의미한다. 이는 공간의 형태와 구조를 시각적으로 표현하는 것을 의미한다.





공간지움  
 공간지움은 공간의 의미를 재정의하고, 공간을 통해 소통하는 것을 목표로 합니다. 이번 전시에서는 공간지움의 다양한 프로젝트와 활동을 소개합니다.



공간지움  
 공간지움은 공간의 의미를 재정의하고, 공간을 통해 소통하는 것을 목표로 합니다. 이번 전시에서는 공간지움의 다양한 프로젝트와 활동을 소개합니다.



ICOM

531

수소물 양생물 학장

씨리얼

231

포유

양반

7월







Informational sign on a tripod stand in the background.





GEORGE  
2017

**Shah Jahan**  
1628-1658  
The Great Mughal

Shah Jahan was the fifth and last of the great Mughal emperors. He was a patron of art and architecture, and his reign is considered the golden age of the Mughal Empire. He is best known for the Taj Mahal, which he built in memory of his favorite wife, Mumtaz Mahal.

THE  
MUSEUM





48  
MATERIALS LIST  
1. 1x 1.5m x 1.5m x 1.5m  
2. 1x 1.5m x 1.5m x 1.5m  
3. 1x 1.5m x 1.5m x 1.5m  
4. 1x 1.5m x 1.5m x 1.5m  
5. 1x 1.5m x 1.5m x 1.5m  
6. 1x 1.5m x 1.5m x 1.5m  
7. 1x 1.5m x 1.5m x 1.5m  
8. 1x 1.5m x 1.5m x 1.5m  
9. 1x 1.5m x 1.5m x 1.5m  
10. 1x 1.5m x 1.5m x 1.5m

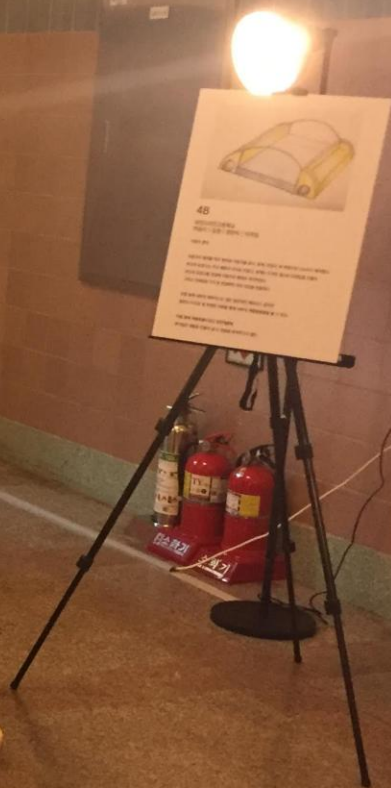

부  
신호  
신호는...  
신호는...  
신호는...  
신호는...  
신호는...

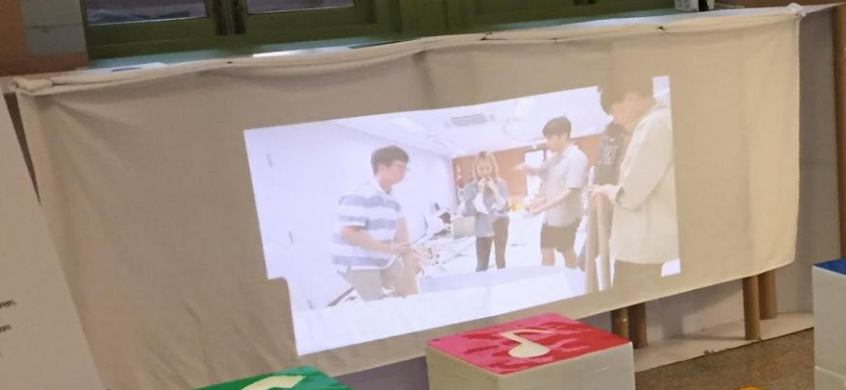

신호  
신호는...  
신호는...  
신호는...



최종!

비닐+스테인드 클래스

과피서+PVC+신문지  
지식이 있는 스테인드 붐~

수정!

요리가 너무 많아...

피\*박을  
드백을  
통해 현실  
반영하기  
쉬~!!!

이건 이렇게 저건 저렇게

Review

종류가 다른 표지처럼  
각기 다른 특성을 가진 우리들이  
학교라는 한 곳에 모여 매일  
비슷한 생활에 지친 심정을  
달래는 행복한 공간으로서 안에  
들어갈 때 많은 마음편히  
즐거울 수 있는 바램으로  
제작하였다.

우리가 전사회에  
가진 못 했지만 작품의  
반응이 좋다는 얘기를 들어  
부듯했다. 공모전부터  
전시까지 매우 토요일에 전시준비하던  
요게 힘들었지만 끝마치는  
시간까지 이 특별한 경험을  
할수 있어서 너무  
좋았다.

경복여자고등학교 김2채2  
다시 세워요  
평생이 하려나

어...  
무너졌다

김미령. 김채영. 손채운

잘해  
있어!

화이팅!

신문지로 버대  
세우기!

남남  
데이프로  
신문리봉 보강하기!  
Strong~

애들이  
신문지를 돌돌  
말아볼까?  
나처럼~



# <스마트폰 심터>

- 학생들에게 친숙한 이미지
- 매점에서 산 식품을 먹을 공간
- 쉬는 시간 많은 학생들이 이용할 것을 고려한 개방성



- 모양에 중점을 둠
- 크기↑
- 배경○

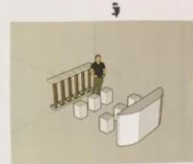

- 특징에 중점을 둠
- 크기↓
- 배경 X

□ 이전 구성안은 스마트폰의 모양에 중점을 둔 반면에 최종 구성안은 스마트폰의 특징에 중점을 두었다. 그 결과, 이전 구성안에 비해 최종구상안 크기가 줄어들어 제작시간은 줄었지만 개방성도 높아졌다.



## 개인별 소감

- 박상욱: 건축 또한 모든 것이 이상적이고 완벽하게 이루어지지 못한다는 것을 알 수 있었고, 디자인과 제작 과정을 거치며 내 안에 있던 창의력을 꺼낼 수 있어 좋았다.
- 신선호: '심터'라는 주제로 통해 우리들의 머릿속에서 상당히 다양했던 안들이 아른점이 인상적이었고 실제로 제작에 돌입하면서 여러 문제점들과 마주치러가 된다는 것을 직접 느꼈다.
- 이희영: 평소에도 머리는 설계만큼 제작도 힘들다고 생각했었다. 굳이 이번에 직접 제작해보면서 전후에서의 과정에서는 빠진 것이 하나도 없다는 생각이 강해졌다.

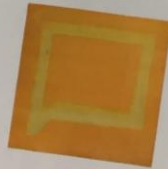



팀원들과 승터에 대해 토의



각자의의견과 구상을 구체화



구체화한 것을 토대로 재료를 잘라 조립



조립한 것을 재색함



보완하여 완성함

### Break Time

대진디자인고등학교  
김영진 | 유유진 | 서나영 | 이우성 | 김가빈

### (작품 판넬)

### Break time

김가빈, 김영진, 서나영  
유유진, 이우성

### 별집모양 모티브

Why?  
의자를 용도에 알맞게  
변형시킬 수 있도록 정육각형 등  
모아 별집모양을 만들었다.

처음에 전사한다고 말을  
들었을 때는 잘 만들수 있지 않겠  
했었는데 여러 문제가 있기는 했지만  
결과는 좋아서 다행이었고 생들과 친들끼리  
함동해서 만들어 특하고 보람찬거 같다.  
후배들이나 친구들에게 꼭 한번 해보라고 추천하고싶다.

팀원끼리도 처음하보는거였다. 이번 프로젝트를 통해서  
처음으로 팀동력이 좋게 되었는데 서로 의견을  
맞추고 조정하는 것이 힘들었지만 마냥 다  
관심된 걸 보니 굉장히 화들짝도 웃을 일  
은 한 것 같다.



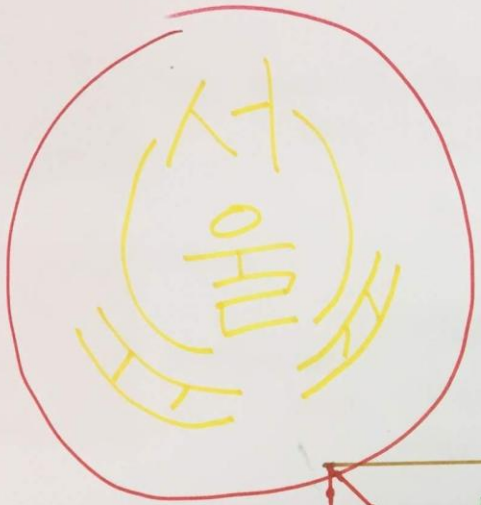

전 시

서공 건축  
작품

강민재

DAY 3



완성품



박성우

DAY 2



전시준비



김건우

DAY 1



작품제작

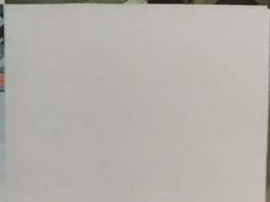

박경빈

DAY 1



피드백

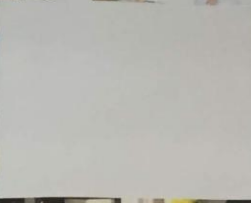

작품 설명  
및



발표



배현주 (18)

맥도날드 치킨버거  
2200원

김연준 (18)

버거킹 통새우 인피  
7300원

김진서 (18)

건축학교에가 계획부터  
정확히 하는 뜻 깊은 결  
을 하게 되서 너무 좋았다.  
P.S 위 아래 사진 사항

현승민 (18)

건축학교에서 몰랐던 지식을  
알게 되어 좋았다.

김하연 (18)

쿠키리아 양행양자  
2000원

# 심포란?

학교 생활 중 잠시라도 운동장에서  
쉬어가자는 의미이다.

또한, 일상 생활 용품의 심포란 의미

재활용품을 사용하여 지붕이 있는 파고라같은  
공간으로 만거나 잠시 쉬어갈 수 있는  
형태

# 심포의 의도

평소 운동장이 주차장이나 학생들이  
축구를 하고 논는데 쓰이는데 대강 변형  
안아서 친구들끼리 얘기를 나눌 공간이  
필수 외에는 잘 찾아볼 수가 없다.

그래서 운동장 한쪽에 화합에 지친 학생들끼리  
선생님들이 잠시 쉬면서 무관한 얘기를 나눌  
지친 몸과 마음을 누릴 수 있는 공간을 제작하길  
원했다.

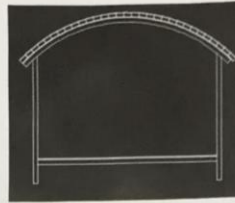

초기 디자인



최종 디자인

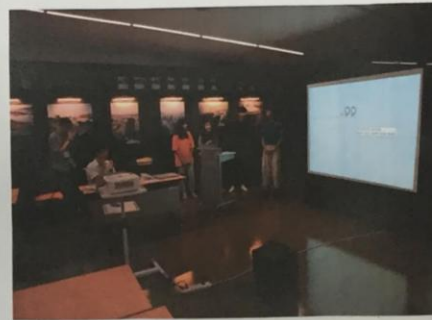

확대 →



# 자동차

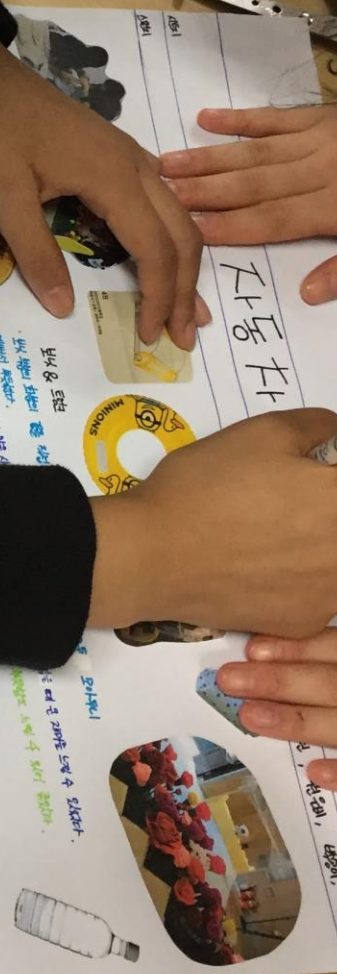

편의성 또한  
반려동물이 잘 적응  
할 수 있도록  
도안 해 보았으며 잘  
맞아 주시길  
바랍니다.

좌석이나  
중앙 콘솔  
등은  
편의성  
또한  
도안  
해  
보았  
으며  
잘  
맞아  
주  
시길  
바  
랍니  
다.



편의성  
또한  
도안  
해  
보  
았  
으  
며  
잘  
맞  
아  
주  
실  
기  
바  
랍  
니  
다.

좌석  
또한  
도안  
해  
보  
았  
으  
며  
잘  
맞  
아  
주  
실  
기  
바  
랍  
니  
다.

중앙 콘솔  
또한  
도안  
해  
보  
았  
으  
며  
잘  
맞  
아  
주  
실  
기  
바  
랍  
니  
다.

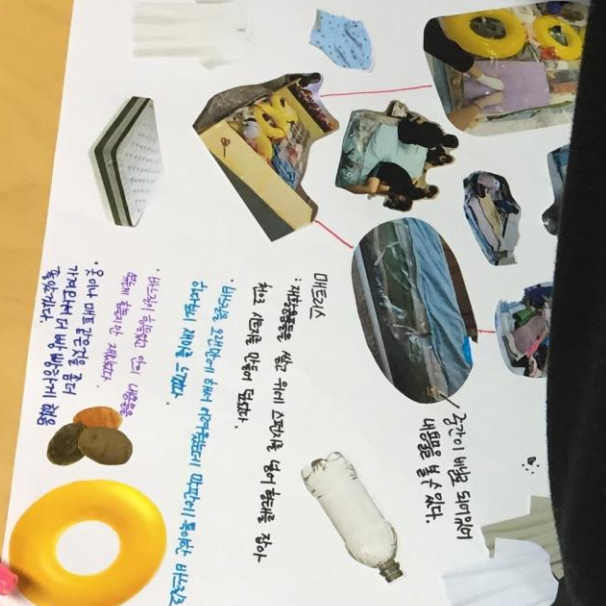

편의성 또한  
반려동물이 잘 적응  
할 수 있도록  
도안 해 보았으며 잘  
맞아 주시길  
바랍니다.

편의성 또한  
반려동물이 잘 적응  
할 수 있도록  
도안 해 보았으며 잘  
맞아 주시길  
바랍니다.

편의성 또한  
반려동물이 잘 적응  
할 수 있도록  
도안 해 보았으며 잘  
맞아 주시길  
바랍니다.

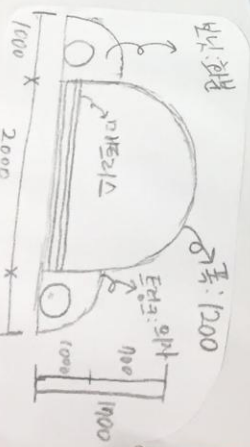

편의성 또한  
반려동물이 잘 적응  
할 수 있도록  
도안 해 보았으며 잘  
맞아 주시길  
바랍니다.

편의성 또한  
반려동물이 잘 적응  
할 수 있도록  
도안 해 보았으며 잘  
맞아 주시길  
바랍니다.

편의성 또한  
반려동물이 잘 적응  
할 수 있도록  
도안 해 보았으며 잘  
맞아 주시길  
바랍니다.



편의성 또한  
반려동물이 잘 적응  
할 수 있도록  
도안 해 보았으며 잘  
맞아 주시길  
바랍니다.

편의성 또한  
반려동물이 잘 적응  
할 수 있도록  
도안 해 보았으며 잘  
맞아 주시길  
바랍니다.

편의성 또한  
반려동물이 잘 적응  
할 수 있도록  
도안 해 보았으며 잘  
맞아 주시길  
바랍니다.

## **4. 창의적 공간기획을 위해 학교 밖으로 눈을 돌려보자.**

**: 공간과 콘텐츠 기획의 현재**



17  
사전·잡지  
DICTIONARIES  
MAGAZINES

? 도서관내  
17 사전·잡지

교보문고, 2002

₩

이제 사본까지  
이름

wolf

교보문고 2019





별마당도서관

스타필드 별마당 도서관, 2019

후암서재, 2019  
= 지역주민을 위한 친근한 독립서점



윌리의 서재, 2019  
= 듣고 마시는 도서관



## 일상생활의 경험을 파는 도서관

Daikanyama Tsutaya Books in Japan: Lifestyle-curation bookstores create atmosphere, food and future readers



## 놀면서 이용하는 도서관

Tsutaya book apartment in Tokyo available for stays, space rental and book shopping.



## 밤 새며 캠핑하듯 이용하는 도서관

Tsutaya book apartment: stay overnight.

취미를 공유하는  
새로운 주거공동체

# 캔자스 대저택



## 반려동물과 인간의 건강한 공존

- ✓ 반려동물과 함께할 수 있는  
6가지 타입 12세대 주거공간
- ✓ 1층\_반려문화공간/수도시설/주차장
- ✓ 4층\_야외공용테라스
- ✓ 엘리베이터와 충격방지 위한 곡선형 디자인

주소	서울 동대문구 장안동 444-2		
주거 타입	1인 가구	26~31㎡	6세대
	2/3인 가구	55㎡	6세대
공동공간	1층	캔자스 큐브	근린생활시설 겸 주민공동시설
	4층	텃밭 / 테라스	주민공동시설
주차	5대 가능		





**안암생활** 비  
 김비가 짝한 반찬들 🍷 Bees fork 🍷 출범  
 재질제로 볼통으로 만든 된장국이애용용  
 정육크너 맨 아래칸에 열려났으니, 팔팔 끓여드십시용!!

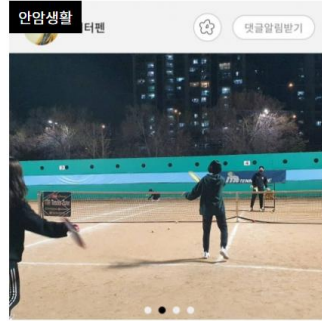

**안암생활** 티텐  
 [퀘스트]소모임 후기 작성 퀘스트(사진 포함)\_첫번째  
 #안암생활 에서 진행하는 첫 번째 테니스 소모임



**안암생활** 음~휘잇  
 무나 감사해요  
 디퓨저스티크가 없어서 사야했는데 잘 쓰셨습니다 감사합니  
 다:)

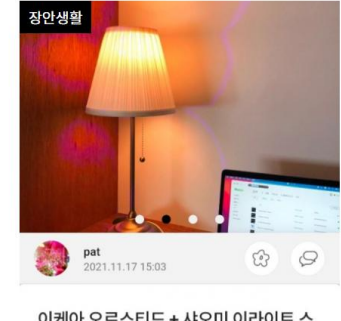

**장안생활** pat  
 2021.11.17 15:03  
 이케아 오르스티드 + 사오미 이라이트 스  
 마트 led 3세대  
 이케아 오르스티드 스탠드 29,900원(배송비 포함)  
 사오미 이라이트 스마트 led 전구를

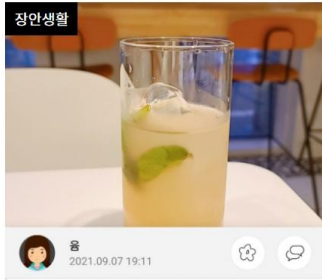

**장안생활**  
 장안생활 카페 방문~~  
 커피를 잘 못 마셔서 캐모마일 릴렉서 시켜서 먹었는데 맛있  
 어요 ㅎㅎ 기본 좋아하는 맛이에요..  
 그리고 정말 친절하세요. 입주자 할인 너무나 좋은 것..  
 감사합니다:)

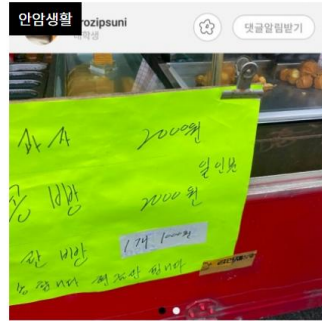

**안암생활** ozipsuni  
 계란빵 존맛  
 집 뒤쪽 gs25에서 좌회전 하던 트랙에서 팔고 계세요  
 2021년 11월 15일 17:25:43 작성



**안암생활** 비  
 계란겉데기는 일반쓰레기입니다~  
 그리고 설거지하고서 거름망 좀 비워주세요!  
 2021년 11월 17일 01:38:31 작성

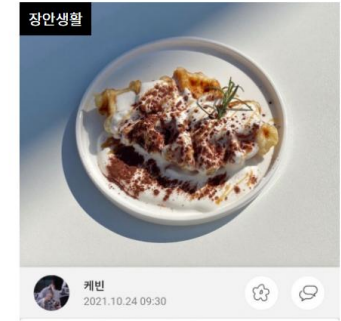

**장안생활** 케빈  
 2021.10.24 09:30  
 일찍 일어나는 새.이벤트!  
 안녕하세요^^



**안암생활**  
 마늘빵 아몬드가 넘너너 사고 싶습니다  
 ☺  
 안녕하세요, 혹시 지하에서 마늘빵 아몬드 파시는 분 쿠팡 등  
 록 하셨을까요...? 아니면 혹시 판매 제품이 아닌 걸까요...???  
 제가 너무나너너 먹고보고 싶은데 쿠팡을 못찾아서 구매  
 를... 하지 못하고 있습니다.....ㅠㅠㅠㅠ

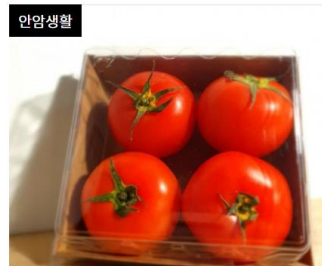

**안암생활**  
 토마토 드실분  
 토마토 4개 블랜더에 갈아서 쥬스해먹으니 너무 맛있어서 나  
 념의 욕구가 솟구치네요 ㅎㅎ  
 2021년 05월 18일 23:14:43 작성



**안암생활**  
 [퀘스트]내가 참여하는 소모임 소개하고  
 활동 공유하기  
 저희 모임은...  
 하루에 차를 5종류씩 먹고 가끔은 6종류씩도 먹어요... 월요  
 일 오전에 이렇게 차를 마시면 몸과 마음이 얼마나 차분해지  
 는지 이 차를던부터 아 주가 행복하답니다

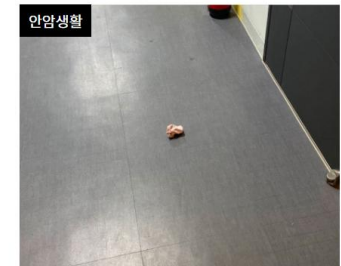

**안암생활**  
 누군가 6층에 양말을 흘리고 갔어여  
 주위가세여  
 2021년 05월 11일 21:29:04 작성





라면  
RAMYUN  
Library

새우탕

누구리

따끈한-튀김

라면 RAMYUN Library

## **5. 결과물인 ‘디자인’ 말고, ‘공간전략’ 을 들여다보자**

**: 공간의 구현의도와 방법을 담은 공간전략**

가치와 목표, 공간 프로그램을 구현하기 위한  
**공간 전략**

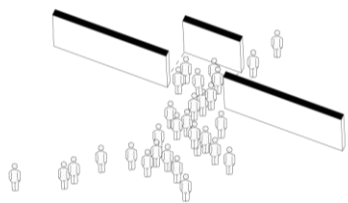

## INHABITATE THE BLUR **경계 흐리기**

기존 학교에 존재하는 공간의 경계들을 재정의하기. 공간에서 원활한 소통과 흐름을 방해하는 각종 경계들을 서로 통하게 하거나 용도와 활동이 구분되는 경계부 사이에 중간영역을 만들어 서로의 활동과 특징을 허용하기. 공간을 나누는 교실과 복도 사이의 벽이나 학교와 마을의 경계(담장), 운동장과 학교의 경계, 학교 내부와 외부의 경계(창문) 등을 다시 계획하여 소통의 공간을 만들 수 있다.

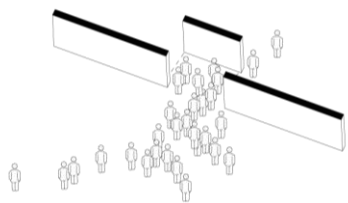

## INHABITATE THE BLUR 경계 흐리기

기존 학교에 존재하는 공간의 경계들을 재정의하기. 공간에서 원활한 소통과 흐름을 방해하는 각종 경계들을 서로 통하게 하거나 용도와 활동이 구분되는 경계부 사이에 중간영역을 만들어 서로의 활동과 특징을 허용하기. 공간을 나누는 교실과 복도 사이의 벽이나 학교와 마을의 경계(담장), 운동장과 학교의 경계, 학교 내부와 외부의 경계(창문) 등을 다시 계획하여 소통의 공간을 만들 수 있다.

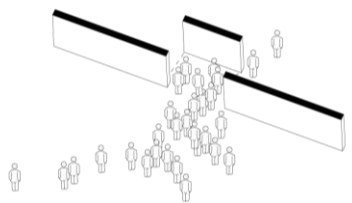

## INHABITATE THE BLUR 경계 흐리기

기존 학교에 존재하는 공간의 경계들을 재정의하기. 공간에서 원활한 소통과 흐름을 방해하는 각종 경계들을 서로 통하게 하거나 용도와 활동이 구분되는 경계부 사이에 중간영역을 만들어 서로의 활동과 특징을 허용하기. 공간을 나누는 교실과 복도 사이의 벽이나 학교와 마을의 경계(담장), 운동장과 학교의 경계, 학교 내부와 외부의 경계(창문) 등을 다시 계획하여 소통의 공간을 만들 수 있다.

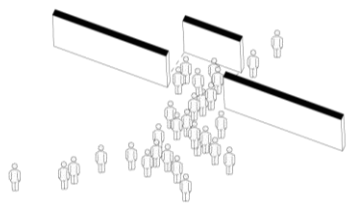

## INHABITATE THE BLUR **경계 흐리기**

기존 학교에 존재하는 공간의 경계들을 재정의하기. 공간에서 원활한 소통과 흐름을 방해하는 각종 경계들을 서로 통하게 하거나 용도와 활동이 구분되는 경계부 사이에 중간영역을 만들어 서로의 활동과 특징을 허용하기. 공간을 나누는 교실과 복도 사이의 벽이나 학교와 마을의 경계(담장), 운동장과 학교의 경계, 학교 내부와 외부의 경계(창문) 등을 다시 계획하여 소통의 공간을 만들 수 있다.

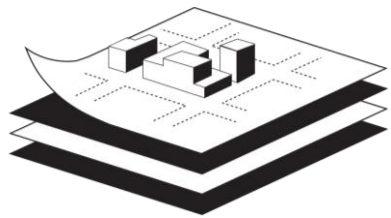

## SYSTEMIZE IT 체계화하기

특정한 목적을 가진 공간이용과 활동을 위해 그에 맞는 공간 디자인과 규칙을 만들기.  
기존에 관습적으로 배치되어 정형화된 용도로만 사용하던 학교 공간들을 교육방식에 맞게 다시 정의하고 운영에 맞게 재구조화하기

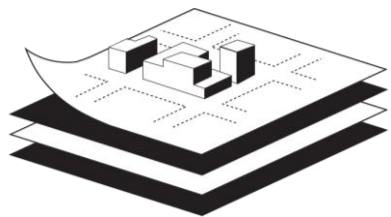

## SYSTEMIZE IT 체계화하기

특정한 목적을 가진 공간이용과 활동을 위해 그에 맞는 공간 디자인과 규칙을 만들기.  
기존에 관습적으로 배치되어 정형화된 용도로만 사용하던 학교 공간들을 교육방식에 맞게 다시 정의하고 운영에 맞게 재구조화하기

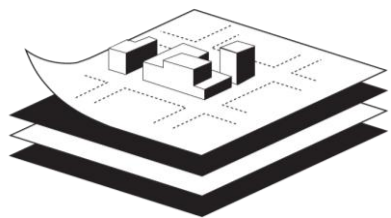

## SYSTEMIZE IT 체계화하기

특정한 목적을 가진 공간이용과 활동을 위해 그에 맞는 공간 디자인과 규칙을 만들기.  
기존에 관습적으로 배치되어 정형화된 용도로만 사용하던 학교 공간들을 교육방식에 맞게 다시 정의하고 운영에 맞게 재구조화하기

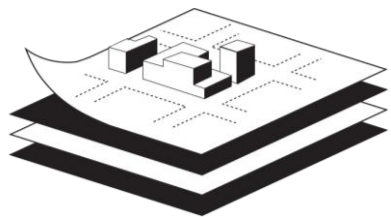

## SYSTEMIZE IT 체계화하기

특정한 목적을 가진 공간이용과 활동을 위해 그에 맞는 공간 디자인과 규칙을 만들기.  
기존에 관습적으로 배치되어 정형화된 용도로만 사용하던 학교 공간들을 교육방식에 맞게 다시 정의하고 운영에 맞게 재구조화하기

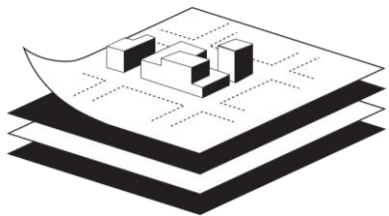

## SYSTEMIZE IT 체계화하기

특정한 목적을 가진 공간이용과 활동을 위해 그에 맞는 공간 디자인과 규칙을 만들기.  
기존에 관습적으로 배치되어 정형화된 용도로만 사용하던 학교 공간들을 교육방식에 맞게 다시 정의하고 운영에 맞게 재구조화하기



## 스페이스클라우드, 추천공간



복합문화공간 틸 (연신내)

대관료 : 40000원 / 시간 | 규모 : 50명  
지역 : 서울 은평구



기프트 스튜디오 (서교동)

대관료 : 20000원 / 시간 | 규모 : 40명  
지역 : 서울 마포구



동그라미재단 코워킹 플레이스 (모...)

대관료 : 0원 / 시간 | 규모 : 100명 | 지역 : 서울 강남구

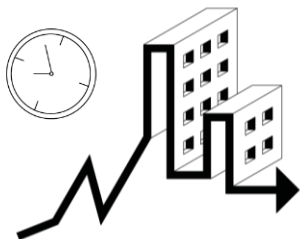

## PLAN THE DYNAMIC 동역학을 계획하기

학교 공간의 프로그램을 시간에 따라 유연하게 운영하기, 그리고 그런 유연한 사용을 감안한 공간계획, 공간의 이용빈도에 대한 주기를 공간계획에 반영하여 학교의 유휴공간자원을 지역과 공유할 수 있다.

예)

- 방과 후, 운동장을 주민체육시설로 개방하는 사례
- 학교 내부 홀 및 강당을 주말에 교회 및 예식장으로 운영(밀알학교)

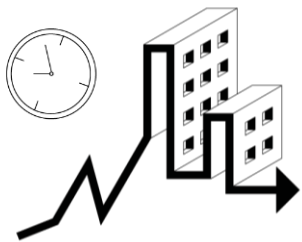

## PLAN THE DYNAMIC 동역학을 계획하기

학교 공간의 프로그램을 시간에 따라 유연하게 운영하기, 그리고 그런 유연한 사용을 감안한 공간계획, 공간의 이용빈도에 대한 주기를 공간계획에 반영하여 학교의 유휴공간자원을 지역과 공유할 수 있다.

예)

- 방과 후, 운동장을 주민체육시설로 개방하는 사례
- 학교 내부 홀 및 강당을 주말에 교회 및 예식장으로 운영(밀알학교)



## HYBRIDIZE PROGRAM 용도, 프로그램을 뒤섞기(잡종 만들기)

다양한 공간 프로그램들을 한 공간 안에 뒤섞어 전에 없는 복합용도의 공간을 만들기

예)

- 학교 도서관과 카페의 결합, 심터와 결합된 교실
- 화장실 안에 조성된 학생 교류 공간(서울시 교육청 꿈담 화장실)
- 전통시장과 청년임대주택을 결합하여 상호 활성화(마켓홀, 로테르담)





## HYBRIDIZE PROGRAM 용도, 프로그램을 뒤섞기(잡종 만들기)

다양한 공간 프로그램들을 한 공간 안에 뒤섞어 전에 없는 복합용도의 공간을 만들기

예)

- 학교 도서관과 카페의 결합, 심터와 결합된 교실
- 화장실 안에 조성된 학생 교류 공간(서울시 교육청 꿈담 화장실)
- 전통시장과 청년임대주택을 결합하여 상호 활성화(마켓홀, 로테르담)





## HYBRIDIZE PROGRAM 용도, 프로그램을 뒤섞기(잡종 만들기)

다양한 공간 프로그램들을 한 공간 안에 뒤섞어 전에 없는 복합용도의 공간을 만들기

예)

- 학교 도서관과 카페의 결합, 심터와 결합된 교실
- 화장실 안에 조성된 학생 교류 공간(서울시 교육청 꿈담 화장실)
- 전통시장과 청년임대주택을 결합하여 상호 활성화(마켓홀, 로테르담)





## HYBRIDIZE PROGRAM 용도, 프로그램을 뒤섞기(잡종 만들기)

다양한 공간 프로그램들을 한 공간 안에 뒤섞어 전에 없는 복합용도의 공간을 만들기

예)

- 학교 도서관과 카페의 결합, 심터와 결합된 교실
- 화장실 안에 조성된 학생 교류 공간(서울시 교육청 꿈담 화장실)
- 전통시장과 청년임대주택을 결합하여 상호 활성화(마켓홀, 로테르담)



태풍이 온다 해도  
 Welcome, Biryani Festival  
 오래된 서울  
 동대문신발상가 옥상은 천국이라네  
 방글라데시 다카에서  
 불어오는 환희의  
 바람이니 우리의 축제를  
 막을 수 없다네

\* 동대문옥상나눔(DFP)동대문 루프탑 파라다이스  
 예술가들이 버려진 동대문신발상가 옥상을 커뮤니티  
 공간으로 꾸며 실험적이고 예술적인 다양한 프로젝트를  
 진행하는 곳이다. 누구에게나 열린 공간을 자랑하고 있다.

글 · 사진 김민호, 서울문화재단



Dongdaemun Rooftop Paradise



### MISUSE LOGISTICS 실행계획을 남발하기

용도가 정해지지 않은 공간을 학교 안에 만들고, 특정한 목적을 위한 자유로운 공간 이용과 활동을 장려하고 실험해보기. 그런 공간실험을 통해 공간의 주체가 형성되는 과정을 지켜보기. 실패에 대한 부담없이 '당장 할 수 있는 것을 하기'

- 예)  
 - 학교 안 재활용품을 활용한 학교 쉼터 만들기



## MISUSE LOGISTICS 실행계획을 남발하기

용도가 정해지지 않은 공간을 학교 안에 만들고, 특정한 목적을 위한 자유로운 공간 이용과 활동을 장려하고 실험해보기. 그런 공간실험을 통해 공간의 주체가 형성되는 과정을 지켜보기. 실패에 대한 부담없이 '당장 할 수 있는 것을 하기'

예)

- 학교 안 재활용품을 활용한 학교 쉼터 만들기



## MISUSE LOGISTICS 실행계획을 남발하기

용도가 정해지지 않은 공간을 학교 안에 만들고, 특정한 목적을 위한 자유로운 공간 이용과 활동을 장려하고 실험해보기. 그런 공간실험을 통해 공간의 주체가 형성되는 과정을 지켜보기. 실패에 대한 부담없이 '당장 할 수 있는 것을 하기'

- 예)  
- 학교 안 재활용품을 활용한 학교 쉼터 만들기

# 우리 마을이 학교가 되다

season 2

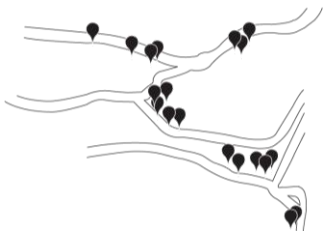

## BE A PIONEER 개척자가 되기

학교를 학교 밖 마을과 연결하기. 지역사회와 결합된 학교를 위해 마을의 중요한 공간자원들을 학교와 서로 연결하여 '점'에서 '선과 면'으로 연결된 입체적인 학교를 형성하기.

- 예)
- 네트워크형 학교(시부야 대학)
  - 동실학교

シブヤ大学が夢見る、  
これがシブヤの  
未来予想図。



シブヤ大学の遠い目標は、  
シブヤに関わるすべての人と、関わること。  
そして日本のすべての街の、いいお手本にシブヤがなること。  
「社大できるよ」と笑われるかもしれませんが、私たちの大学が、  
やがては、街づくりのひとつの大きな転点になれば、  
それ以上の幸せはありません。



새로운 문화와  
새로운 사업이 이루어지는  
에너지가 넘치는 도시  
(일본에서 가장 넓은 캠퍼스)

돈이 필요하지 않고,  
좀 더 느리게 흘러가는  
대안 대학의 시스템

• 시부야 대학 : 누구나 교사, 누구나 학생

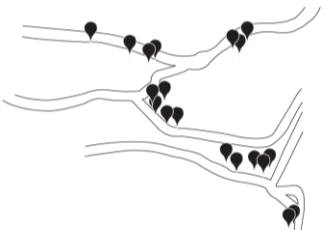

### BE A PIONEER 개척자가 되기

학교를 학교 밖 마을과 연결하기. 지역사회와 결합된 학교를 위해 마을의 중요한 공간자원들을 학교와 서로 연결하여 '점'에서 '선과 면'으로 연결된 입체적인 학교를 형성하기.

- 예)
- 네트워크형 학교(시부야 대학)
  - 동실학교

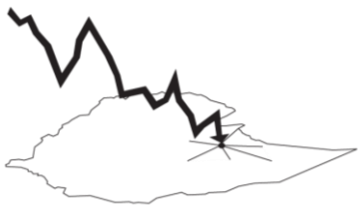

## INCORPORATE CRISIS 위험을 수용하기

학령인구 감소 등 여러 위협의 시나리오들에 대응하면서 자연스러운 공간의 쇠락과 퇴장을 계획하기. 특정 공간의 활성화를 위해서 다른 공간의 쇠락이 전제될 필요가 있기도 한데, 이 쇠락과 통합의 과정이 원활히 진행되도록 단계적 계획을 세우는 것

예)

- 학생 수 감소로 남는 잉여공간을 점진적으로 지역문화공간 또는 도심농업공간으로 개방, 활용하기
- 폐교를 활용한 대안교육기관 조성

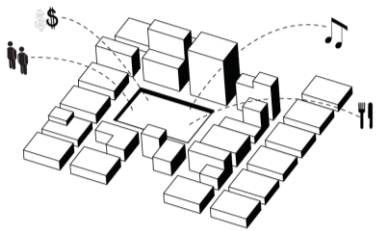
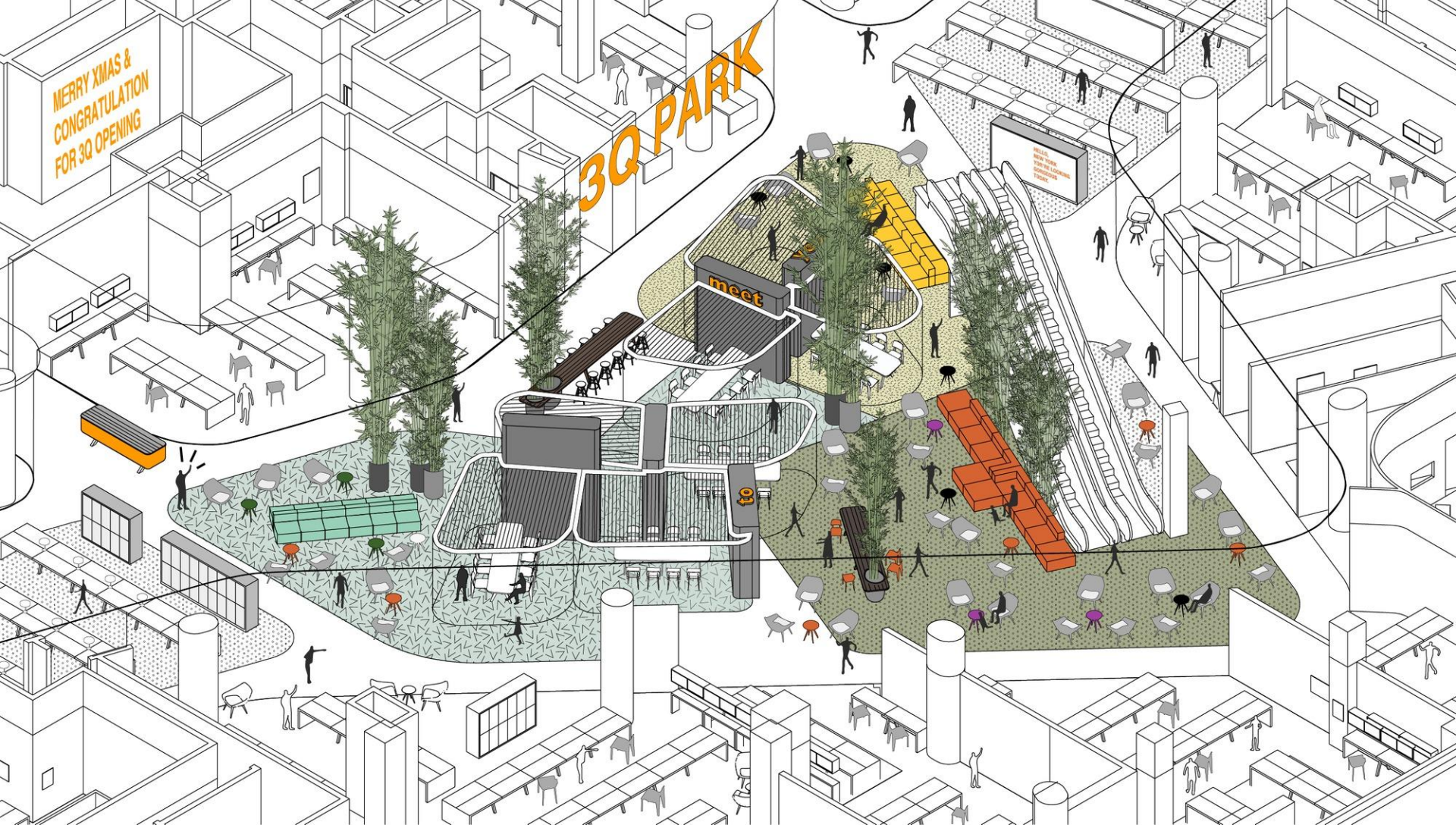

## SYNERIZE SPACE 공간을 상호작용 시키기

기존 공간에 활력을 줄 수 있는 새로운 공간과 프로그램을 삽입하여 새로운 흐름의 시너지를 만들어 내기.

예)

- 홈베이스, 학교 중앙홀을 학생 컴퓨터 바꾸기 등

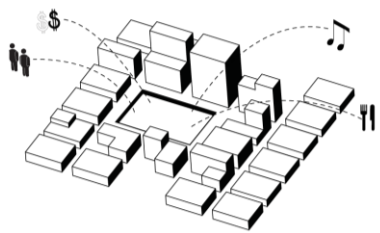

## SYNERIZE SPACE 공간을 상호작용 시키기

기존 공간에 활력을 줄 수 있는 새로운 공간과 프로그램을 삽입하여 새로운 흐름의 시너지를 만들어 내기.

예)

- 홈베이스, 학교 중앙홀을 학생 컴퓨터 바 꾸기 등

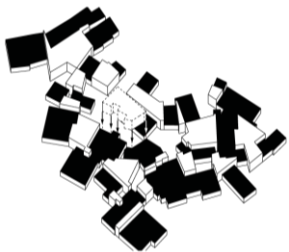

## 기존의 것들을 통합하기

기존에 존재하는 학교 안 공간들을 최대한 긴밀히 연결하고 밀집시켜 서로 교차하고 충돌하는 에너지를 활력으로 이용하기

예)

- 2개 교실을 합쳐 복합용도의 새로운 교실 만들기
- 기존 학교 공간요소들을 활용하여 놀이공간 만들기(구령대를 놀이터로 만들기)

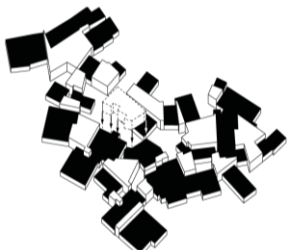

## 기존의 것들을 통합하기

기존에 존재하는 학교 안 공간들을 최대한 긴밀히 연결하고 밀집시켜 서로 교차하고 충돌하는 에너지를 활력으로 이용하기

예)

- 2개 교실을 합쳐 복합용도의 새로운 교실 만들기
- 기존 학교 공간요소들을 활용하여 놀이공간 만들기(구령대를 놀이터로 만들기)

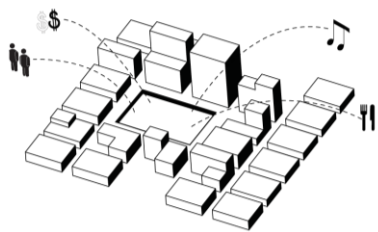

## SYNERGIZE SPACE 공간을 상호작용 시키기

기존 공간에 활력을 줄 수 있는 새로운 공간과 프로그램을 삽입하여 새로운 흐름의 시너지를 만들어 내기.

예)

- 홈베이스, 학교 중앙홀을 학생 쉼터로 바꾸기 등

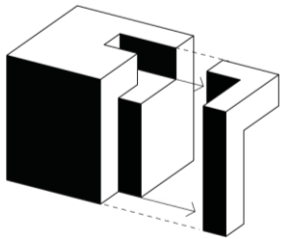

## DESIGN THE VOID 비움을 디자인하기

공간의 비움이나 빼기를 통해 여백의 공간을 만들고 이를 다양한 활동의 장으로 이용하기  
무작정 비우는 것이 아닌 의도를 가진 비움을 고려한다.

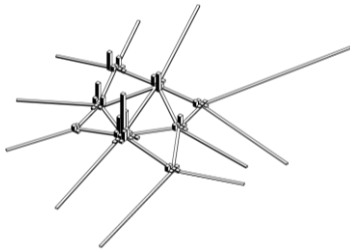

## DECENTRALIZE HIERARCHIES 위계들을 분산하기

학교 안의 중심공간들을 학교 전체에 분산하여 다양한 중심을 통한 학교 전체를 활성화하기. 물리적으로 분리하되 기능적으로 연결되어야 한다.

- 예)
- 학교 안에 학생센터 및 놀이공간 분산 배치하기
  - 네트워크형 교실













## RADIATING INFILL 채움을 발산하기

학교 안에 강력하고 상징적인 중심공간 또는 명소 만들기. 이 공간을 중심으로 지역을 향해 발산하는 공간 만들기

예)

- 열린 학교 도서관 만들기(창원 지혜의 바다 등)

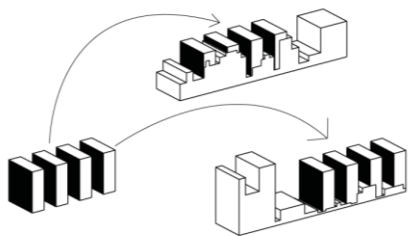
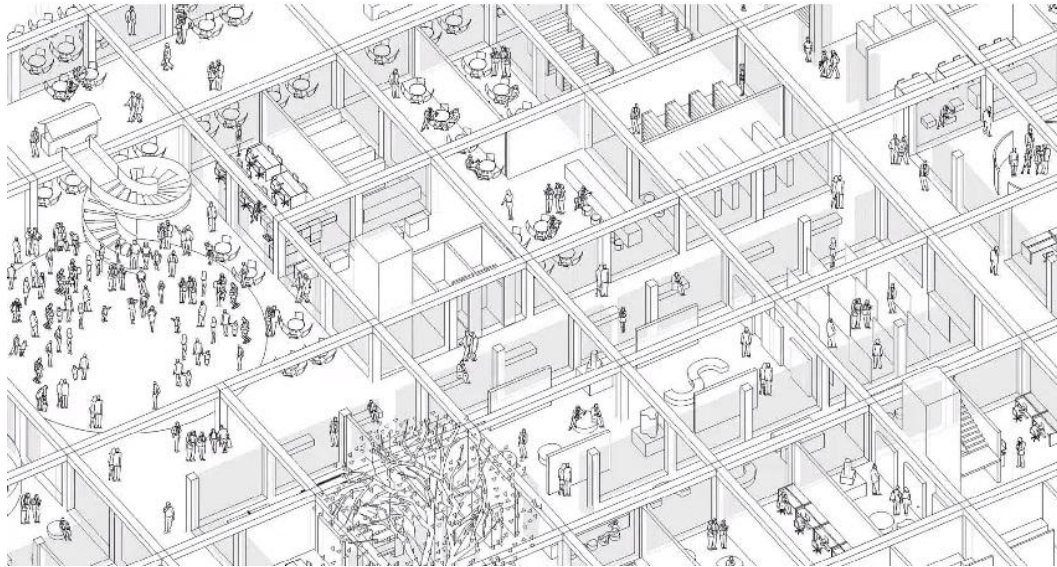
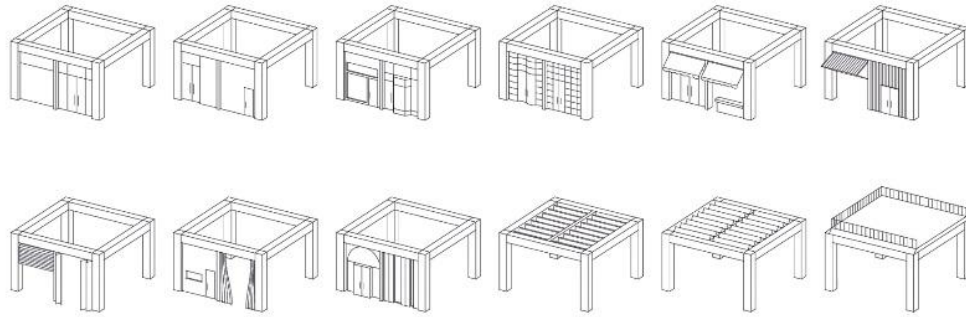

## COPY+MULTIPLY 복사하고 증대시키기

반복 적용될 수 있는 기본이 되는 공간 유형을 만들기, 복사하기



## DENSE THE FORM 뭉뭉한 형태

공간을 압축해서 역동적인 공간 만들기. 축구장보다 작은 풋살장 공놀이가 더 흥미롭고 역동적인 것처럼 용도가 명확한 공간은 각 영역들의 사이가 압축해졌을 때 더 활력있는 공간이 되기도 한다.

예)  
- 학교 내에 학생 아지트 조성, 숨는 공간 만들기



## DENSE THE FORM 뽁뽁한 형태

공간을 압축해서 역동적인 공간 만들기. 축구장보다 작은 풋살장 공놀이가 더 흥미롭고 역동적인 것처럼 용도가 명확한 공간은 각 영역들의 사이가 압축해졌을 때 더 활력있는 공간이 되기도 한다.

예)

- 학교 내에 학생 아지트 조성, 숨는 공간 만들기

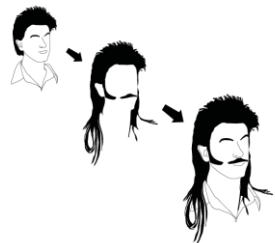

## MUTATE TYPOLOGIES 유형을 돌연변이 시키기

새로운 형태의 공간을 창조하기 위해 기존 학교공간의 유형을 파괴하거나 뒤집기, 다른 공간의 유형을 가져와 학교 공간과 접목시키기

- 예)  
- 삼각학교(삼각형 중정을 가진 학교)  
- 후지 유치원(원형 중정을 가진 환형 교육공간)

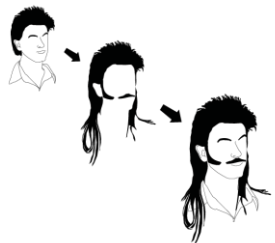

## MUTATE TYPOLOGIES 유형을 돌연변이 시키기

새로운 형태의 공간을 창조하기 위해 기존 학교공간의 유형을 파괴하거나 뒤집기, 다른 공간의 유형을 가져와 학교 공간과 접목시키기

- 예)  
- 삼각학교(삼각형 중정을 가진 학교)  
- 후지 유치원(원형 중정을 가진 환형 교육공간)





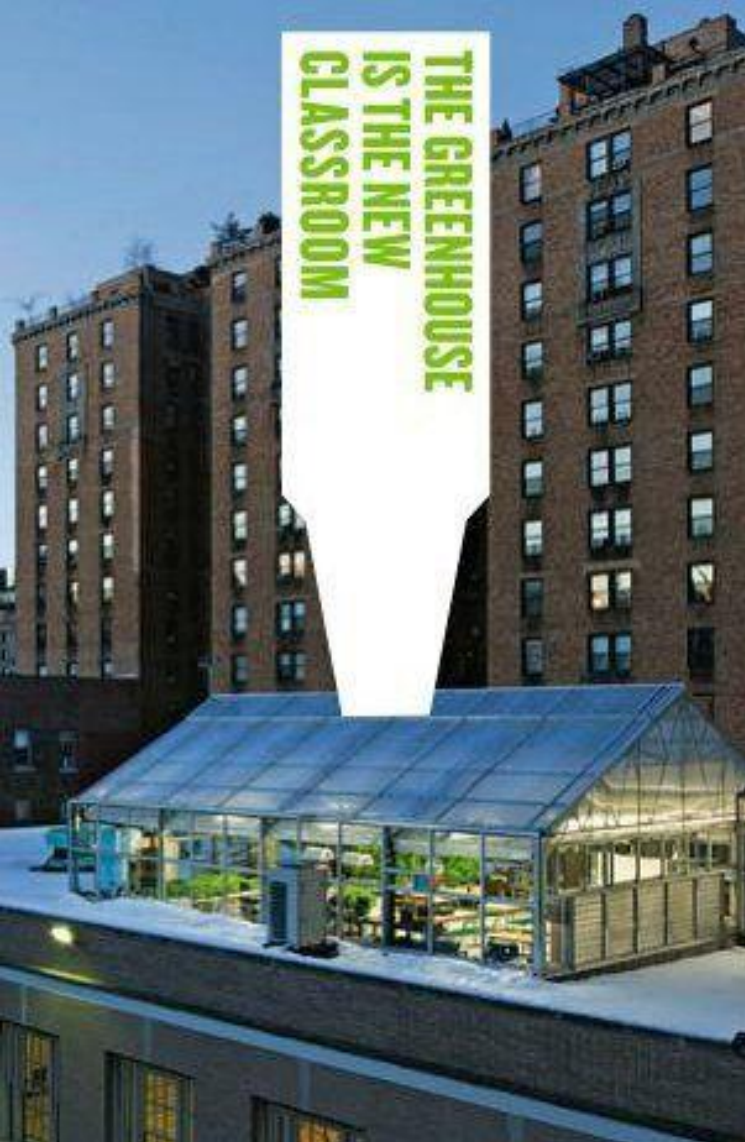

## EXPLOIT THE SUITABLE 지속가능하게 하기

중요한 시대적 요구사항인 지속가능한 사회를 위해 학교공간 안에 제로 에너지 또는 친환경 교육 및 체험이 가능한 환경을 조성하기

- 예)  
- 자연 숲 놀이공간 조성, 숲 놀이 프로그램 운영 등

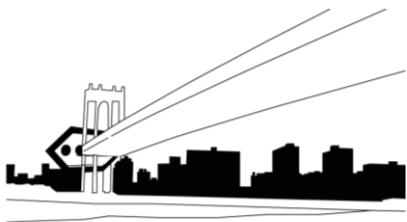

## CONNECT TO URBAN FABRIC 도시와 연결하기

학교와 지역의 경계에 존재하는 도시적 요소들(길, 광장, 녹지, 주차장 기타 공공공간 등)을 학교와 연결하고 이를 통해 학교의 지역사회적 역할을 강화하기



모두의 참여로 만드는  
학교 만들기 실험

목표와 결과보다  
더 중요한  
**‘과정’** 그리고 **‘대화’**

목표와 결과보다  
더 중요한  
**‘과정’** 그리고 **‘대화’**

모두가 **참여**하여,  
모두가 **만들어내고**,  
모두가 **책임**을 진다

목표와 결과보다  
더 중요한  
**‘과정’** 그리고 **‘대화’**

모두가 **참여**하여,  
모두가 **만들어내고**,  
모두가 **책임**을 진다

우리가  
**사례**를 보고 **배워야 하는 것은**  
그 **결과**가 아니라  
**시민다움**이다.

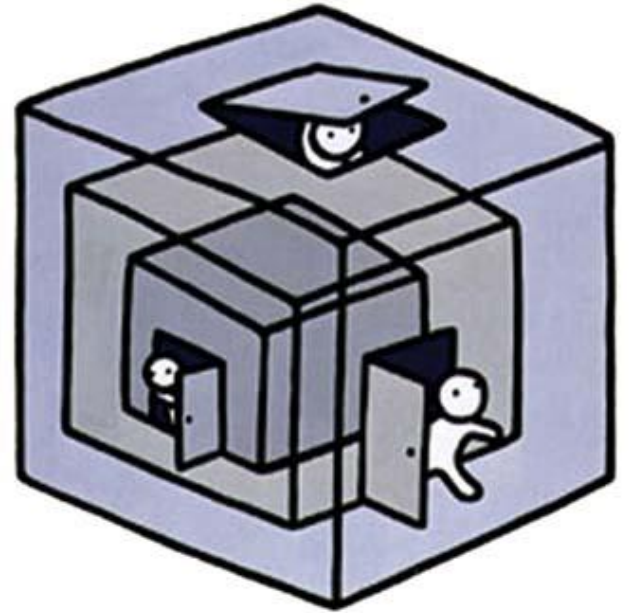
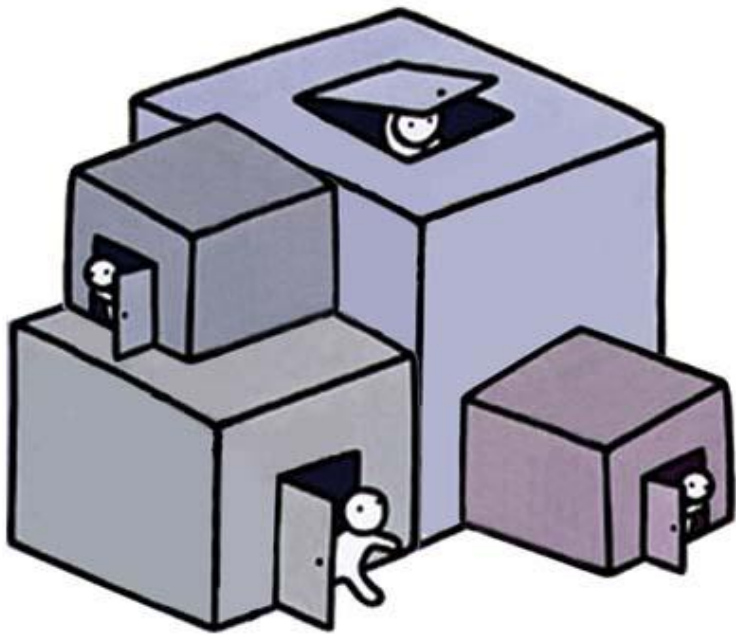

The Future passed through

수고하셨습니다

